

Halina Kostrzewa. Usługi- projektowanie architektoniczne.  
Brwinów 05-840 ul. Wesola 5  
NIP 534-105-80-90 REGON 012802115  
Tel/fax. (022)729 78 01; Tel. Kom. 0 609 490 939  
e-mail: [halina\\_kostrzewa@o2.pl](mailto:halina_kostrzewa@o2.pl); [halina.kostrzewa1@neostrada.pl](mailto:halina.kostrzewa1@neostrada.pl)

**PROJEKT BUDOWLANO-WYKONAWCZY**  
**BUDYNKU ŚMIETNIKA**  
**W ZAMIENIU, DZIAŁKA NR 34**  
**W GMINIE LESZNOWOLA**

**ARCHITEKTURA**

Adres inwestycji: Zamienie, działka nr 34

Inwestor: GMINA LESZNOWOLA  
Ul. Gminnej Rady Narodowej  
05-506 Lesznowola

Jednostka projektowania: Halina Kostrzewa.  
Usługi- projektowanie architektoniczne.  
Brwinów 05-840 ul. Wesola 5

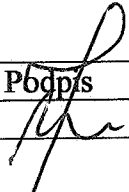
| Projektant         | Branża       | Nr uprawnień | Podpis                                                                                |
|--------------------|--------------|--------------|---------------------------------------------------------------------------------------|
| Arch. H. Kostrzewa | ARCHITEKTURA | MA/009/03    |  |

Sierpień, 2010r

**Halina Kostrzewa. Usługi- projektowanie architektoniczne.**  
**Brwinów 05-840 ul. Wesola 5**  
**NIP 534-105-80-90 REGON 012802115**  
**Tel/fax. (022)729 78 01; Tel. Kom. 0 609 490 939**

**OPIS TECHNICZNY**  
**DO PROJEKTU BUDOWLANO-WYKONAWCZEGO**  
**ŚMIETNIKA W ZAMIENIU, DZIAŁKA 34 W GMINIE LESZNOWOLA**

***I. Opis techniczny.***

**Spis treści**

1. Przedmiot opracowania.
2. Inwestor.
3. Adres inwestycji.
4. Stan istniejący.
5. Przeznaczenie i program użytkowy obiektu budowlanego.
6. Parametry techniczne.
7. Forma architektoniczna i funkcja obiektu.
8. Układ konstrukcyjny
9. Zapewnienie dostępu dla osób niepełnosprawnych.
10. Zasadnicze elementy wyposażenia budowlano instalacyjnego
  - 10.1. Rozwiązania materiałowe
  - 10.2. Instalacje

## **II. Część rysunkowa**

Spis rysunków:

|                                      |       |
|--------------------------------------|-------|
| A-0. Projekt zagospodarowania terenu | 1:500 |
| A-1. Rzut parteru                    | 1:50  |
| A-2. Rzut więźby dachowej            | 1:50  |
| A-3. Rzut dachu                      | 1:50  |
| A-4. Przekrój A-A                    | 1:20  |
| A-5. Elewacja wejściowa              | 1:50  |
| A-6. Elewacja tylna                  | 1:50  |
| A-7. Elewacje boczne                 | 1:50  |

## **I. Opis techniczny.**

### **1. Przedmiot opracowania.**

Przedmiotem opracowania jest wolnostojący, zamykany budynek śmietnika na pięć kontenerów 1100l.

### **2. Inwestor.**

Inwestorem jest Gmina Lesznowola, ul. Gminnej Rady Narodowej, 05-506 Lesznowola

### **3. Adres inwestycji.**

Gmina Lesznowola, Zamienie, działka nr 34.

### **4. Stan istniejący**

Działka nr 34 w Zamieniu, w Gminie Lesznowola znajduje się u zbiegu ulic Błędnej i Arakowej. Działka jest zagospodarowana, znajduje się na niej wielorodzinny budynek mieszkalny z przedszkolem w poziomie parteru, teren wokół budynku jest zagospodarowany (chodniki, parkingi, zieleń ).

### **5. Przeznaczenie i program użytkowy obiektu budowlanego.**

Śmietnik przeznaczony jest dla mieszkańców budynku wielorodzinnego oraz przedszkola.

Murowany budynek śmietnika na cztery kontenery usytuowano przy wjeździe na parking, od strony ul. Arakowej, przy czterokondygnacyjnym budynku mieszkalnym wielorodzinnym z przedszkolem w poziomie parteru.

### **6. Parametry techniczne**

|      |                        |                      |
|------|------------------------|----------------------|
| 4.1  | Kubatura               | 94,00 m <sup>3</sup> |
| 4.2. | Powierzchnia zabudowy. | 22,92 m <sup>2</sup> |
| 4.3. | Powierzchnia użytkowa. | 18,37 m <sup>2</sup> |

### **7. Forma architektoniczna i funkcja obiektu.**

Projektowany budynek ma kształt prostokąta o wymiarach ~5,15 x ~4,45m.

Budynki przekryte są kopertowym dachem z zaakcentowanymi lukarnami osią symetrii budynku.

### **8. Układ konstrukcyjny.**

Konstrukcję budynku stanowią ściany zewnętrzne wykonane bloczków TEKNOBLOK oraz oparte na nich belki żelbetowe pod lukarnami. Konstrukcję dachu stanowi drewniana więźba krokwiowo-jętkowa.

## **8. Sposób zapewnienia dostępu dla osób niepełnosprawnych.**

Budynek jest dostępny dla osób niepełnosprawnych bezpośrednio z poziomu terenu.

## **9. Zasadnicze elementy wyposażenia budowlano-instalacyjnego.**

### **9.1. Rozwiązania techniczno – materiałowe.**

#### ***Ławy fundamentowe***

Żelbetowe, zbrojone prętami Ø12 wykonane z betonu B25, na przekładce z papy oraz podlewce z chudego betonu gr.10cm.

#### ***Ściany fundamentowe***

Murowane z bloczków betonowych na spoinie pełnej, smarowane dwa razy Dysperbitem.

#### ***Posadzki na gruncie***

|                          |            |
|--------------------------|------------|
| posadzka epoksydowa      | gr. 0,5 cm |
| szlichta cementowa       | gr. 5 cm   |
| folia PE                 |            |
| plyta betonowa           | gr. 15 cm  |
| piasek ubijany warstwami | gr. 30 cm  |

#### ***Ściany***

##### ***konstrukcyjne i lukarn***

z bloczków TEKNOBLOK 24x39x19 w kolorze szarym gr.24cm

#### ***Nadproża, gzymsy***

żelbetowe, obłożone od zewnątrz styropianem od 2do 5cm+tynk cienkościenny mineralny

#### ***wypełniająca otwór naprzeciwko wejścia***

ażurowe z cegły TEKNOBLOK 12x25x6,5 w kolorze szarym  
powyżej rzędnej +0,22 gr.12cm

#### ***Dach***

##### ***warstwy dachowe***

|                                                           |             |
|-----------------------------------------------------------|-------------|
| blacha dachówkowa w kolorze grafitowym                    | gr. 0,55 mm |
| łaty 5x4cm co ok. 32 cm                                   |             |
| folia paroprzepuszczalna, wiatrochronna                   |             |
| kontrłaty                                                 | gr. 2.5 cm  |
| krokwie 6x14,                                             |             |
| deskowanie pełne malowane lakierobejcą na kolor naturalny |             |

#### ***obróbki blacharskie***

|                                                                  |             |
|------------------------------------------------------------------|-------------|
| stal ocynkowana powlekana w kolorze szarym                       | gr. 0,55 mm |
| rynny i rury spustowe-stal ocynkowana powlekana w kolorze szarym | gr. 0,55 mm |

### ***Krata zamykająca śmietnik***

Dwuskrzydłowa krata zamykająca wejście do śmietnika o skrzydle szerokości minimum 90cm.

Ościeżnica wykonana z profili zamkniętych prostokątnych 80x50mm, kotwiona w trakcie murowania w spoinach TEKNOBLOKU.

Rama wykonana z profili zamkniętych prostokątnych 60x40mm, wypełnienie z siatki zgrzewanej gr.3mm o oczkach prostokątnych 60x30mm.

Wyposażenie: cztery zawiasy na każde skrzydło, blokada skrzydła, zamek z kluczami dla wszystkich użytkowników.

Kolor grafitowy RAL 7012.

### ***Dojście do śmietnika***

chodniki: nawierzchnia z kostki betonowej w kolorze szarym (typ: TEKNOBLOK)

gr.6cm

podsyпка piaskowa gr.4cm

kruszywo naturalne-pospółka gr.15cm

obrzeże betonowe w kolorze szarym 8x30cm

Przeniesienie istniejących nasadzeń oraz przywrócenie terenu zielonego po wykonaniu śmietnika.

## **9.2. Budynek wyposażony będzie w następujące instalacje:**

- Odprowadzenie wody deszczowej w teren



**Halina Kostrzewa. Usługi projektowanie architektoniczne.**  
**Brwinów 05-840 ul. Wesola 5**  
**NIP 534-105-80-90 REGON 012802115**  
**Tel/fax. (022) 729 78 01; Tel. Kom. 0 609 490 939**

## **OŚWIADCZENIE**

ZGODNIE ZE ZMIANĄ USTAWY –PRAWO BUDOWLANE  
Z DNIA 16 KWIETNIA 2004r DZ. U. Nr 93,poz 888  
ART.20 UST.4

### **DOTYCZY: DO PROJEKTU BUDOWLANO-WYKONAWCZEGO ŚMIETNIKA W ZAMIENIU, DZIAŁKA 34 W GMINIE LESZNOWOLA**

Oświadczamy , że ww dokumentacja została sprawdzona i uznana za prawidłową, i może być skierowana do Inwestora.

Jednocześnie stwierdzamy, że sporządzona dokumentacja projektowa została wykonana zgodnie z obowiązującymi przepisami oraz zasadami wiedzy technicznej i została wydana w stanie kompletnym z punktu widzenia celu, któremu ma służyć.

Projektant

Mgr inż. arch. Halina Kostrzewa

Nr upr. MA/009/03



**Halina Kostrzewa. Usługi projektowanie architektoniczne.**  
**Brwinów 05-840 ul. Wesola 5**  
**NIP 534-105-80-90 REGON 012802115**  
**Tel/fax. (022) 729 78 01; Tel. Kom. 0 609 490 939**

## **BUDOWA ŚMIETNIKA W ZAMIENIU, DZIAŁKA 34 W GMINIE LESZNOWOLA**

### **INFORMACJA DOTYCZĄCA BEZPIECZEŃSTWA I OCHRONY ZDROWIA**

#### **1. Zakres robót oraz kolejność realizacji.**

Przedmiotem opracowania budowa jest wolnostojącego, zamykanego budynek śmietnika na pięć kontenerów 1100l.

#### **1.2. Zakres robót budowlanych**

- Roboty ziemne-Przeniesienie istniejących nasadzeń-małe krzewy, zdjęcie warstwy humusu.
- Roboty ziemne-Wykonanie wykopu.
- Wykonanie fundamentowania-ławy żelbetowe.
- Wykonanie ścian fundamentowych z bloczków betonowych na spoinie pełnej.
- Zabezpieczenie-smarowanie ścian fundamentowych w gruncie Dysperbitem 2razy .
- Zasypanie ścian fundamentowych .
- Wykonanie ścian zewnętrznych z bloczków betonowych elewacyjnych TEKNOBLOK
- Wykonanie wieńców żelbetowych pod więźbę.
- Wykonanie ścian lukarn z bloczków betonowych elewacyjnych TEKNOBLOK
- Wykonanie więźby drewnianej i pokrycia dachowego.
- Wykonanie ścianki ażurowej z cegły betonowej TEKNOBLOK.
- Wykonanie warstw posadzkowych.
- Montaż kraty zamykającej śmietnik .
- Wykonanie chodnika na podbudowie.
- Wykonanie terenu zielonego, nasadzenia.

#### **1.3. Wykaz istniejących obiektów budowlanych.**

Na terenie działki znajduje się budynek mieszkalny wielorodzinny z przedszkolem w poziomie parteru o wysokości 4 kondygnacji.

#### **1.4. Elementy zagospodarowania terenu, które mogą stworzyć zagrożenie bezpieczeństwa i zdrowia ludzi.**

Na terenie inwestycji brak obiektów, lub innych elementów zagospodarowania terenu stwarzających samoistne zagrożenie bezpieczeństwa lub zdrowia ludzi.



**1.5. Przewidywane zagrożenia mogące wystąpić podczas realizacji robót budowlanych z określeniem skali i rodzaju zagrożeń oraz miejsca i czasu ich występowania**

**1.6. Roboty rozbiórkowe i budowlane należy prowadzić ze szczególną ostrożnością.**

**1.7. Nie przewiduje się wykorzystania dźwigów**

Innych zagrożeń w rozumieniu Rozporządzenia Ministra Infrastruktury z dnia 23 czerwca 2003 roku w sprawie informacji dotyczącej bezpieczeństwa i ochrony zdrowia oraz planu bezpieczeństwa i ochrony zdrowia ( Dz. U. Nr 120, poz. 1126) nie ma.

**1.8. Prowadzenie instruktażu pracowników przed przystąpieniem do realizacji szczególnie niebezpiecznych robót**

Instruktaż pracowników należy prowadzić zgodnie z Rozporządzeniem Ministra Pracy i spraw socjalnych z dnia 28 maja 1996 roku w sprawie szczegółowych zasad szkolenia w dziedzinie Bezpieczeństwa i Higieny Pracy ( Dz. U. Nr 62, poz. 285 )

**1.9. Środki techniczne i organizacyjne, zapobiegające wymienionym niebezpieczeństwom w strefach szczególnego zagrożenia zdrowia lub w ich sąsiedztwie w tym zapewniających bezpieczną i sprawną komunikację, umożliwiającą szybką ewakuację na wypadek pożaru, awarii i innych zagrożeń.**

Należy zastosować środki, wymienione w ogólnych i branżowych przepisach o Bezpieczeństwie i Higienie Pracy dotyczących organizacji placów budowy i prowadzeniu robót budowlanych.

#### UWAGA

W trakcie zajmowania terenu na potrzeby budowy, realizacji robót oraz włączenia zrealizowanej inwestycji do części istniejącej należy zadbać, aby warunki funkcjonowania części istniejącej nie uległy pogorszeniu pod względem przepisów BHP, sanitarno-epidemiologicznych i ochrony ppoż.

#### PODSTAWA OPRACOWANIA

Rozporządzenie Ministra Infrastruktury z dnia 23 czerwca 2003 roku w sprawie informacji dotyczącej bezpieczeństwa i ochrony zdrowia oraz planu bezpieczeństwa i ochrony zdrowia ( Dz. U. Nr 120, poz. 1126)

mgr inż. arch. Halina Kostrzewa





IZBA ARCHITEKTÓW  
RZECZYPOSPOLITEJ POLSKIEJ

MAZOWIECKA OKRĘGOWA IZBA ARCHITEKTÓW  
KOMISJA KWALIFIKACYJNA

Nr ewid. uprawnień: MA/009/03

Warszawa, dnia 3 czerwca 2003 roku

DECYZJA Nr KK/016/03

Na podstawie art. 12 ust. 1 pkt 1 i ust. 2, art. 13 ust. 1 pkt 1 i art. 14 ust. 1 pkt 1 ustawy z dnia 7 lipca 1994 roku Prawo budowlane (tekst jednolity: Dz. U. z 2000r. Nr 106, poz. 1126, z dalszymi zmianami) oraz art. 24 ust. 1 ustawy z dnia 15 grudnia 2000 roku o samorządach zawodowych architektów, inżynierów budownictwa oraz urbanistów (Dz. U. z 2001r. Nr 5, poz. 42, z dalszymi zmianami) oraz §9 rozporządzenia Ministra Gospodarki Przestrzennej i Budownictwa z dnia 30 grudnia 1994 roku w sprawie samodzielnych funkcji technicznych w budownictwie (Dz. U. z 1995r. Nr 8, poz. 38, z dalszymi zmianami) oraz art. 104 i 107 §1 i 4 ustawy z dnia 14 czerwca 1960 roku Kodeks Postępowania Administracyjnego (tekst jednolity: Dz. U. z 2001r. Nr 98, poz. 1071, z dalszymi zmianami), po rozpatrzeniu wniosku i na podstawie dokumentów stwierdzających wymagane wykształcenie oraz praktykę zawodową, jak też na podstawie pozytywnej oceny z egzaminu na uprawnienia budowlane złożonego przed Komisją egzaminacyjną, i zgodnie z Uchwałą nr 13 z dnia 3 czerwca 2003 roku Komisji Kwalifikacyjnej Mazowieckiej Okręgowej Izby Architektów

NADAJĘ

magistrowi inżynierowi architektowi

**HALINIE WANDZIE KOSTRZEWIE**

ur. 26 czerwca 1965 roku

UPRAWNIENIA BUDOWLANE DO PROJEKTOWANIA  
BEZ OGRANICZEŃ  
W SPECJALNOŚCI ARCHITEKTONICZNEJ

Zgodnie z §4 ust. 2 i 3 rozporządzenia Ministra Gospodarki Przestrzennej i Budownictwa z dnia 30 grudnia 1994 roku uprawnienia budowlane do projektowania bez ograniczeń stanowią również podstawę do sprawdzania projektów budowlanych w specjalności objętej tymi uprawnieniami, sporządzania projektów zagospodarowania działki lub terenu, pełnienia nadzoru autorskiego oraz sprawowania kontroli technicznej utrzymania obiektów budowlanych.

UZASADNIENIE

W związku z potwierdzeniem przed Komisją Kwalifikacyjną Mazowieckiej Okręgowej Izby Architektów, posiadania przez Panią Halinę Wandę Kostrzewą wymaganego prawem wykształcenia oraz praktyki zawodowej koniecznej do uzyskania uprawnień budowlanych do projektowania w specjalności architektonicznej oraz po uzyskaniu pozytywnego wyniku egzaminu – orzeczono jak w sentencji.

Od niniejszej decyzji przysługuje odwołanie do Krajowej Komisji Kwalifikacyjnej Izby Architektów w terminie 14 dni od daty otrzymania decyzji za pośrednictwem Komisji Kwalifikacyjnej Mazowieckiej Okręgowej Izby Architektów.

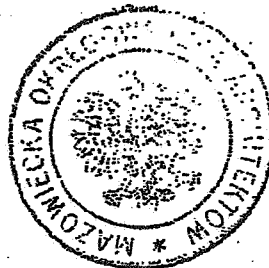

Z upoważnienia Komisji Kwalifikacyjnej  
Mazowieckiej Okręgowej Izby Architektów  
Przewodniczący Komisji

mgr inż. arch. Antoni Beill

Otrzymują:

1. Pani mgr inż. arch. Halina Wanda Kostrzawa
2. Rada Mazowieckiej Okręgowej Izby Architektów
3. Główny Inspektor Nadzoru Budowlanego  
ul. Krucza 38/42, 00-512 Warszawa
4. a/a.



IZBA ARCHITEKTÓW  
RZECZYPOSPOLITEJ POLSKIEJ

MAZOWIECKA OKRĘGOWA IZBA ARCHITEKTÓW

L.dz. 345/2010

## ZAŚWIADCZENIE

Mazowiecka Okręgowa Rada Izby Architektów zaświadcza, że:

.....mgr inż. arch. Halina Wanda KOSTRZEWA.....

.....Bernard, Halina.....

.....(tytuł naukowy, imię i nazwisko, imiona rodziców),

zamieszkała .....Wesoła 5,.....

.....05-840 Brwinów.....

.....(pełny adres wraz z kodem pocztowym),

posiadająca uprawnienia do pełnienia samodzielnych funkcji technicznych w budownictwie, w specjalności architektonicznej bez ograniczeń

nr ewid. ....MA/009/03.....

jest wpisana na listę członków Mazowieckiej Okręgowej Izby Architektów

pod numerem MA-.....1488.....<sup>1</sup>.

Zaświadczenie ważne jest do dnia ...06-02-2011.....

.....  
Anatol Kuczyński  
Sekretarz Mazowieckiej  
Okręgowej Rady Izby Architektów  
(podpis i pieczęć imienna)

Warszawa, dnia 16. Lutego. 2010.....

(miejsowość i data wystawienia zaświadczenia)



(miejsce na pieczęć okręgu okręgowej izby architektów)

<sup>1</sup> numer na liście członków

02-513 Warszawa ul. Madalińskiego 20, fax (0-22) 856-74-21, tel. (0-22) 856-21-28

e-mail: [mazowiecka@izbaarchitektow.pl](mailto:mazowiecka@izbaarchitektow.pl) <http://www.mazowiecka.iarp.pl>

NIP: 525-22-31-492, Regon: 017466395-00035, konto: PKO BP X O/Warszawa 85 1020 1013 0000 0102 0003 2367

zgodnie z art. 18 ustawy z dnia 17.05.1989 r. Prawo geodezyjne i kartograficzne (tj. Dz. U. z 2005 r. Nr 248, poz. 2027) - z pozwoleń i rozprawdania oraz reprodukowania w celu z pozwoleń i rozprawdania niniejszej mapy wymaga zezwolenia Starosty

### MAPA SYTUACYJNO - WYSOKOŚCIOWA DLA CELÓW PROJEKTOWYCH

terenu położonego w miejscowości ZAMIENIE, dz. 34  
woj. mazowieckie, powiat piaseczyński, Gmina Lesznówola  
Skala 1: 500. Sekcje KEM-LES-11-226  
ark. 2

Teren oznaczony kolorem ..... został zaktualizowany pod  
względem sytuacyjno - wysokościowym i inwentaryzacją urządzeń  
podziemnych w miesiącu ..... 2010 r.  
Nie wyklucza się istnienia w terenie innych nie wykazanej na niniejszej  
mapie urządzeń podziemnych, które nie były zgłoszone do inwentaryzacji  
DER 3327/10

Piaseczno dn. ....  
mgr inż. Zbysław Zawadzki  
Usługi Geodezyjne i Kartograficzne  
02-304 Warszawa, Al. Jerozolimskie 141 m. 30  
tel./fax (0-22) 659 55 41, kom. 0-01 20 90 87  
NIP: 526-129-27-19, REGON 014784798

#### DANE LICZBOWE

|                                 |                      |
|---------------------------------|----------------------|
| Kubatura śmietnika              | 94,00 m <sup>3</sup> |
| Powierzchnia zabudowy śmietnika | 22,92 m <sup>2</sup> |
| Powierzchnia użytkowa śmietnika | 18,37 m <sup>2</sup> |
| Powierzchnia chodnika           | 35,30 m <sup>2</sup> |

#### OZNACZENIA



PROJEKTOWANY ŚMIETNIK

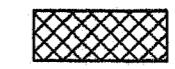

PROJEKTOWANY CHODNIK

W obszarze oznaczonym linią .....  
dokonano aktualizacji treści mapy zasadniczej.  
Dokumenty z formularzem zgłoszonym przyjęto do zasobu  
powiatowego w dniu .....  
zawidencjonowanym pod nr .....  
Niniejsza mapa służy do celów projektowych.  
projektowane obiekty budowlane wymagające pozwolenia  
na budowę i planu wytyczenia i inwentaryzacji  
wykonawczej przez jednostki uprawnione  
do wykonywania prac geodezyjnych.

Piaseczno dn. 2010-07-23  
Starosta Piaseczyński  
W Podpisie  
Władysław Władysławski

|                                                         |            |              |         |
|---------------------------------------------------------|------------|--------------|---------|
| GENERALNY PROJEKTANT                                    |            |              |         |
| <b>HALINA KOSTRZEWA</b>                                 |            |              |         |
| USŁUGI - PROJEKTOWANIE ARCHITEKTONICZNE                 |            |              |         |
| 05-840 BRWINÓW                                          |            | UL. WESOLA 5 |         |
| NAZWA OPRACOWANIA                                       |            |              |         |
| <b>ŚMIETNIK PRZY BUDYNKU MIESZKALNYM WIELORODZINNYM</b> |            |              |         |
| ADRES                                                   |            |              |         |
| <b>ZAMIENIE, GMINA LESZNOWOLA</b>                       |            |              |         |
| FAZA                                                    |            |              |         |
| <b>PROJEKT BUDOWLANO-WYKONAWCZY</b>                     |            |              |         |
| BRANŻA                                                  |            |              |         |
| <b>ARCHITEKTURA</b>                                     |            |              |         |
| PROJEKTANCI                                             | NR UPRAWN. | DATA         | PODPIS  |
| ARCHITEKTURA                                            |            |              |         |
| arch. HALINA KOSTRZEWA                                  | MA/008/03  |              |         |
| SPRWDZAJĄCY                                             |            |              |         |
| NAZWA RYS.                                              |            |              |         |
| <b>PROJEKT ZAGOSPODAROWANIA TERENU</b>                  |            |              |         |
|                                                         | DATA       | SKALA        | NR RYS. |
|                                                         | 08.2010    | 1:500        | A-0     |

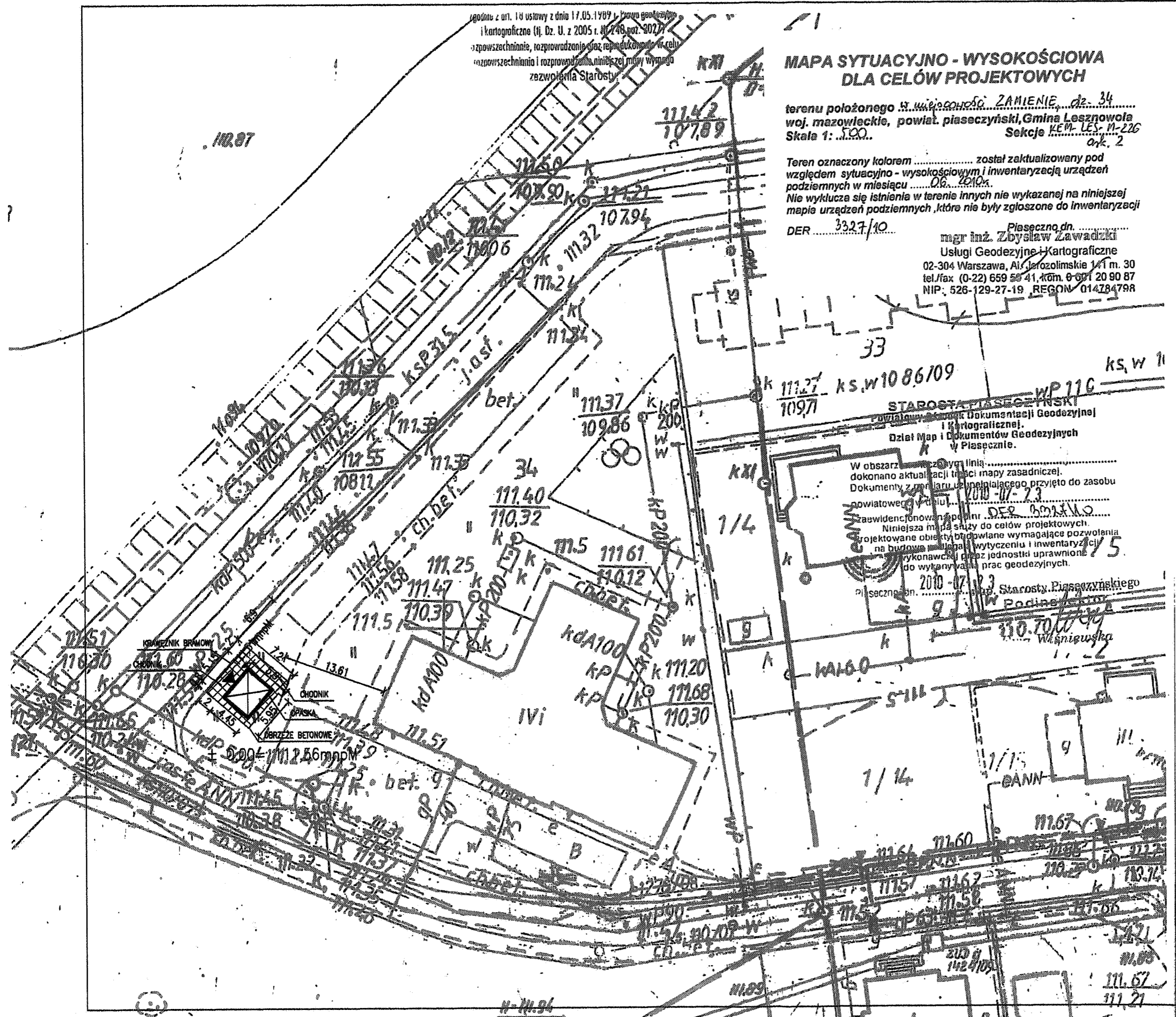

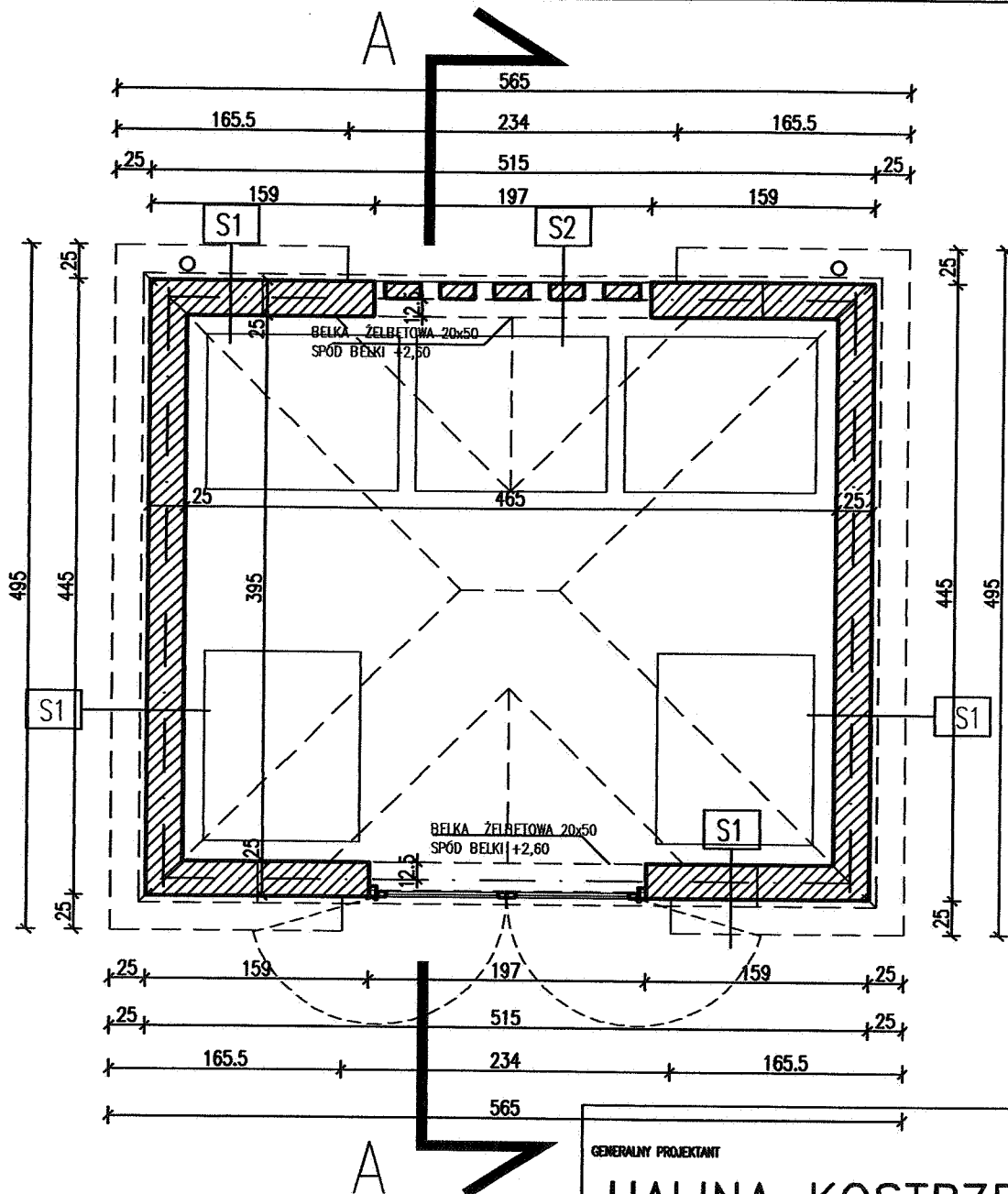

|    |      |                            |
|----|------|----------------------------|
| S1 | 24,0 | ŚCIANA Z BŁOCKÓW TEKNOBLOK |
|----|------|----------------------------|

|    |      |                              |
|----|------|------------------------------|
| S2 | 12,0 | ŚCIANA KLINKIEROWA (AŻUROWA) |
|----|------|------------------------------|

|                                                         |            |             |         |
|---------------------------------------------------------|------------|-------------|---------|
| GENERALNY PROJEKTANT                                    |            |             |         |
| <b>HALINA KOSTRZEWA</b>                                 |            |             |         |
| USŁUGI- PROJEKTOWANIE ARCHITEKTONICZNE                  |            |             |         |
| 05-840 BRWINÓW                                          |            | UL.WESOLA 5 |         |
| NAZWA OPRACOWANIA                                       |            |             |         |
| <b>ŚMIETNIK PRZY BUDYNKU MIESZKALNYM WIELORODZINNYM</b> |            |             |         |
| ADRES                                                   |            |             |         |
| <b>ZAMIENIE, GMINA LESZNOWOLA</b>                       |            |             |         |
| FAZA                                                    |            |             |         |
| <b>PROJEKT BUDOWLANO-WYKONAWCZY</b>                     |            |             |         |
| BRANŻA                                                  |            |             |         |
| <b>ARCHITEKTURA</b>                                     |            |             |         |
| PROJEKTANCI                                             | NR.OPRAWN. | DATA        | PODPIS  |
| ARCHITEKTURA                                            |            |             |         |
| arch. HALINA KOSTRZEWA                                  | MA/009/03  |             |         |
| SPRACOWNIAJĄCY                                          |            |             |         |
| NAZWA RYS.                                              |            |             |         |
| <b>RZUT PARTERU</b>                                     |            |             |         |
|                                                         | DATA       | SKALA       | NR RYS. |
|                                                         | 08.2010    | 1:50        | A-1     |

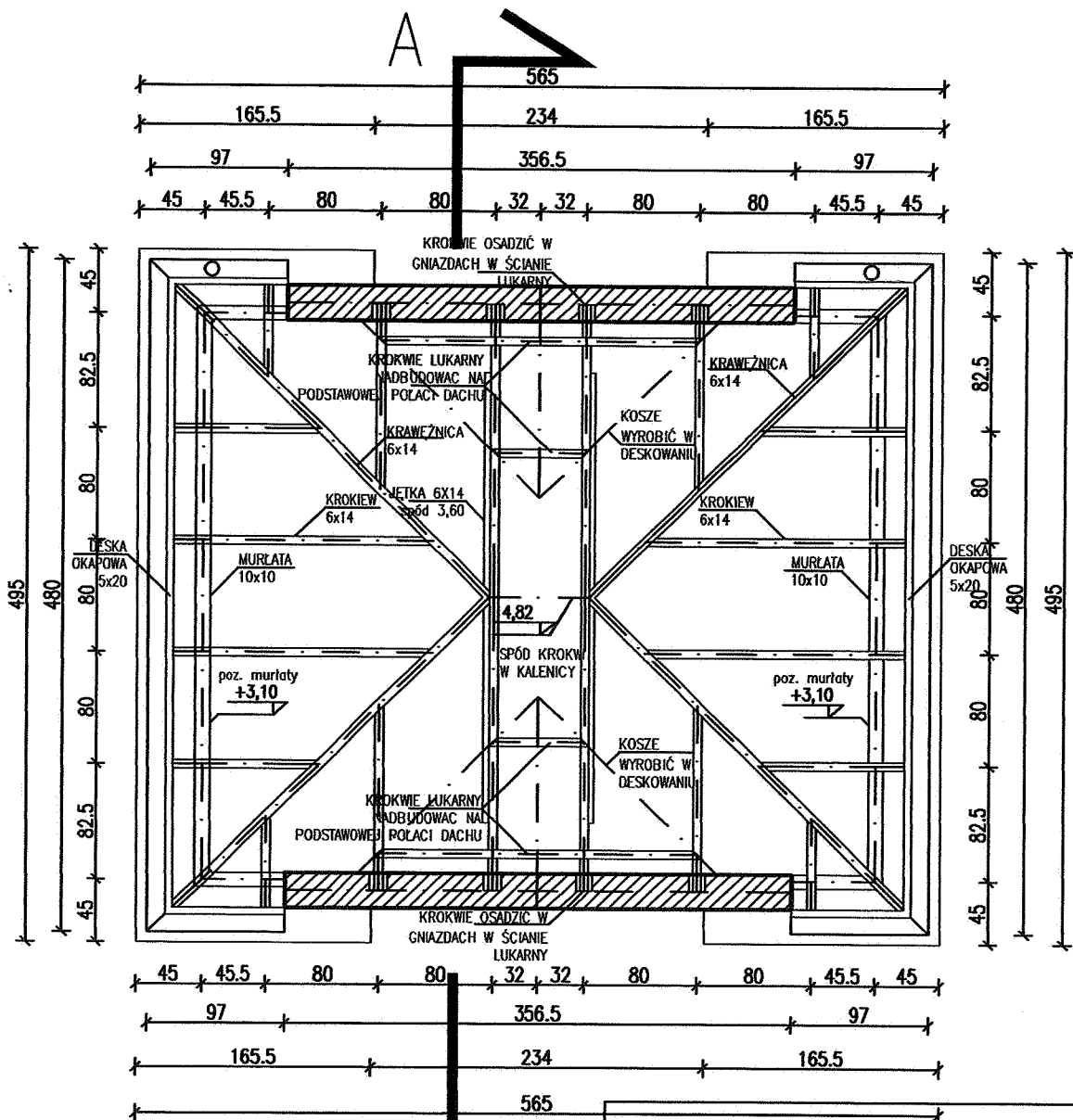

**UWAGI:**  
 ELEMENTY ŻELBETOWE I MUROWANE ODDZIELIĆ  
 OD DREWNIANYCH PRZEKŁADKĄ Z PAPY.  
 ELEMENTY DREWNIANE IMPREGNOWAĆ ŚRODKIEM  
 GRZYBOBÓJCZYM I OGNIOCHRONNYM.

|                                                         |             |       |                    |
|---------------------------------------------------------|-------------|-------|--------------------|
| GENERALNY PROJEKTANT                                    |             |       |                    |
| <b>HALINA KOSTRZEWA</b>                                 |             |       |                    |
| USŁUGI- PROJEKTOWANIE ARCHITEKTONICZNE                  |             |       |                    |
| 05-840 BRWINÓW                                          |             |       | UL. WESOLA 5       |
| NAZWA OPRACOWANIA                                       |             |       |                    |
| <b>ŚMIETNIK PRZY BUDYNKU MIESZKALNYM WIELORODZINNYM</b> |             |       |                    |
| ADRES                                                   |             |       |                    |
| <b>ZAMIENIE, GMINA LESZNOWOLA</b>                       |             |       |                    |
| FAZA                                                    |             |       |                    |
| <b>PROJEKT BUDOWLANO-WYKONAWCZY</b>                     |             |       |                    |
| BRANŻA                                                  |             |       |                    |
| <b>ARCHITEKTURA</b>                                     |             |       |                    |
| PROJEKTANCI                                             | NR LUPRAWNI | DATA  | PODPIS             |
| ARCHITEKTURA                                            |             |       | <i>[Signature]</i> |
| arch. HALINA KOSTRZEWA                                  | MA/009/03   |       |                    |
| SPRZĄDZAJĄCY                                            |             |       |                    |
| NAZWA RYS.                                              |             |       |                    |
| <b>RZUT WIĘZBY</b>                                      |             |       |                    |
|                                                         | DATA        | SKALA | NR RYS.            |
|                                                         | 08.2010     | 1:50  | A-2                |

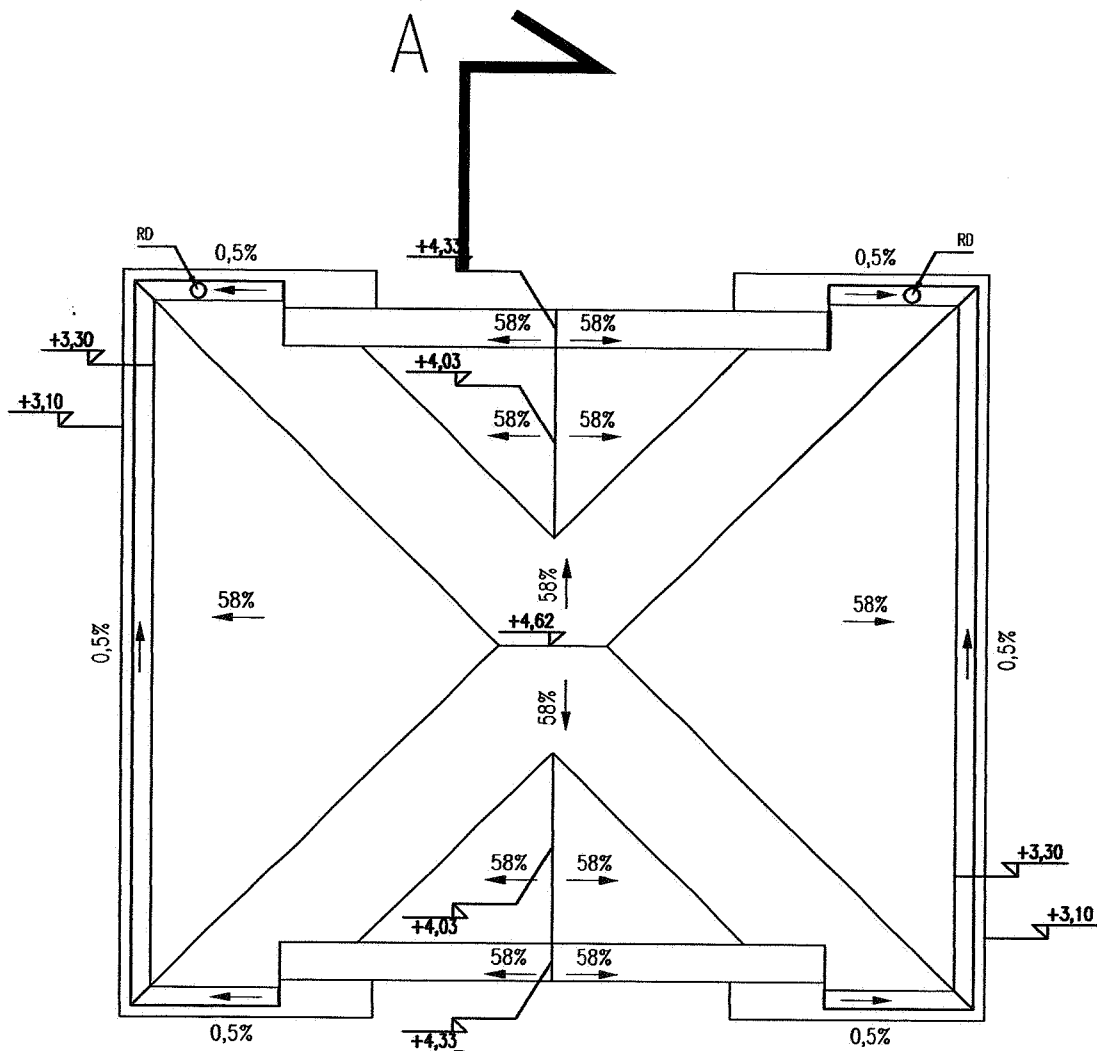

|                                                         |                |       |              |
|---------------------------------------------------------|----------------|-------|--------------|
| GENERALNY PROJEKTANT                                    |                |       |              |
| <b>HALINA KOSTRZEWA</b>                                 |                |       |              |
| USŁUGI- PROJEKTOWANIE ARCHITEKTONICZNE                  |                |       |              |
| 05-840 BRWINÓW                                          |                |       | UL. WESOLA 5 |
| NAZWA OPRACOWANIA                                       |                |       |              |
| <b>ŚMIETNIK PRZY BUDYNKU MIESZKALNYM WIELORODZINNYM</b> |                |       |              |
| ADRES                                                   |                |       |              |
| <b>ZAMIENIE, GMINA LESZNOWOLA</b>                       |                |       |              |
| FAZA                                                    |                |       |              |
| <b>PROJEKT BUDOWLANO-WYKONAWCZY</b>                     |                |       |              |
| BRANŻA                                                  |                |       |              |
| <b>ARCHITEKTURA</b>                                     |                |       |              |
| PROJEKTANCI                                             | NR. UPRAWNIEN. | DATA  | PODPIS       |
| ARCHITEKTURA                                            |                |       |              |
| arch. HALINA KOSTRZEWA                                  | MA/009/03      |       |              |
| SPRZĄDZAJĄCY                                            |                |       |              |
|                                                         |                |       |              |
| NAZWA RYS.                                              |                |       |              |
| <b>RZUT DACHU</b>                                       |                |       |              |
|                                                         | DATA           | SKALA | NR RYS.      |
|                                                         | 08.2010        | 1:50  | A-3          |

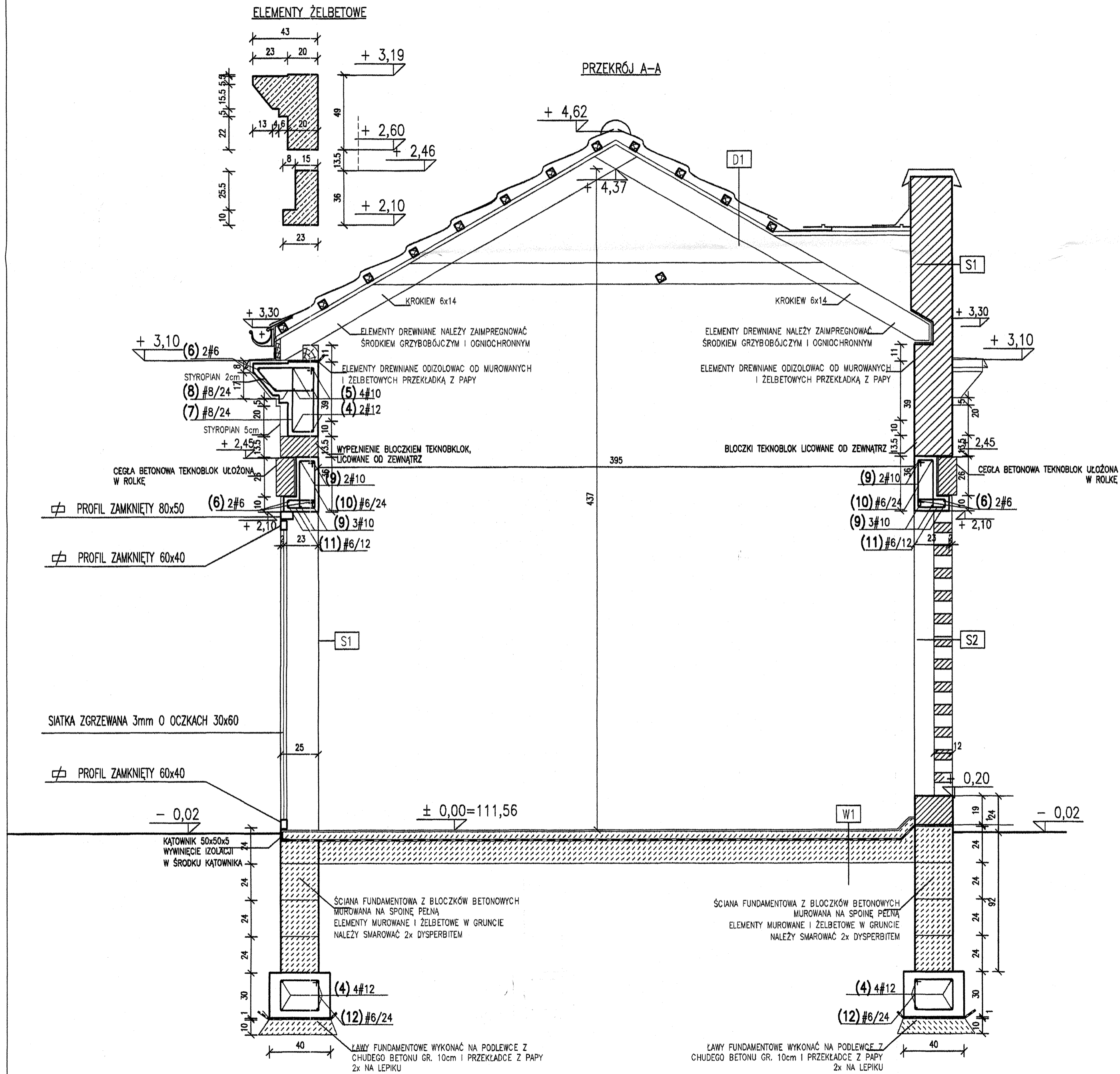

| NPO | #[mm] | szt. | L[m]   | 6     | 10    | 12    | UWAGI...      |
|-----|-------|------|--------|-------|-------|-------|---------------|
| 4   | 12    | 1    | 36.3   |       |       | 36.3  | metry bieżące |
| 4   | 12    | 1    | 93.3   |       |       | 93.3  | metry bieżące |
| 5   | 10    | 1    | 72.6   |       | 72.6  |       | metry bieżące |
| 6   | 6     | 1    | 46.4   | 46.4  |       |       | metry bieżące |
| 7   | 6     | 69   | 1.22   | 84.2  |       |       | patrz rysunek |
| 8   | 6     | 69   | 1.08   | 74.5  |       |       | patrz rysunek |
| 9   | 10    | 1    | 25.3   |       | 25.3  |       | metry bieżące |
| 10  | 6     | 20   | 0.92   | 18.4  |       |       | patrz rysunek |
| 11  | 6     | 40   | 0.56   | 22.4  |       |       | patrz rysunek |
| 12  | 6     | 89   | 1.00   | 89    |       |       | patrz rysunek |
|     |       |      | [m]    | 334.9 | 97.9  | 129.6 | suma dlugosci |
|     |       |      | [kg/m] | 0.222 | 0.617 | 0.888 | ciezar jedn.  |
|     |       |      | [kg]   | 74.3  | 60.4  | 115.1 | ciezar sum.   |
|     |       |      | [kg]   |       | 249.8 |       | ciezar calk.  |

| W1                              |
|---------------------------------|
| POWŁOKA EPOKSYDOWA              |
| 5,0 BETON B25 ZATARTY NA GŁADKO |
| 1,0 FOLIA P.E.                  |
| 15,0 CHUDY BETON                |

| D1                                         |
|--------------------------------------------|
| BLACHA DACHÓWKOWA                          |
| 4,0 ŁATY 5x4 W ROZSTAWIE co ok. 32 cm      |
| 2,5 KONTRZĄTY                              |
| FOLIA WIATROCHRONNA                        |
| 14,0 KROKIEW 6x14                          |
| 2,5 DESKOWANIE PEŁNE MALOEAŁE LAKIEROBEJCA |

| S1                               |
|----------------------------------|
| 24,0 ŚCIANA Z BŁOCZKÓW TEKNOBLOK |

| S2                                |
|-----------------------------------|
| 12,0 ŚCIANA KLINKIEROWA (AŻUROWA) |

GENERALNY PROJEKTANT  
**HALINA KOSTRZEWA**  
 USŁUGI - PROJEKTOWANIE ARCHYTEKTONICZNE  
 05-840 BRWINÓW UL. WESOLA 5

NAZWA OPRACOWANIA  
 ZAMIENIE, GMINA LESZNOWOLA

ADRES  
 ZAMIENIE, GMINA LESZNOWOLA

FAZA  
 PROJEKT WYBÓROWY WYKONAWCZY

BRANŻA  
 ARCHITEKTURA

| PROJEKTANT             | NR LPPRAN. | DATA | PODPIS |
|------------------------|------------|------|--------|
| arch. HALINA KOSTRZEWA | MA/009/03  |      |        |

NAZWA RYS. PRZEKRÓJ A-A

| DATA    | SKALA | NR RYS. |
|---------|-------|---------|
| 08.2010 | 1:20  | A-4     |



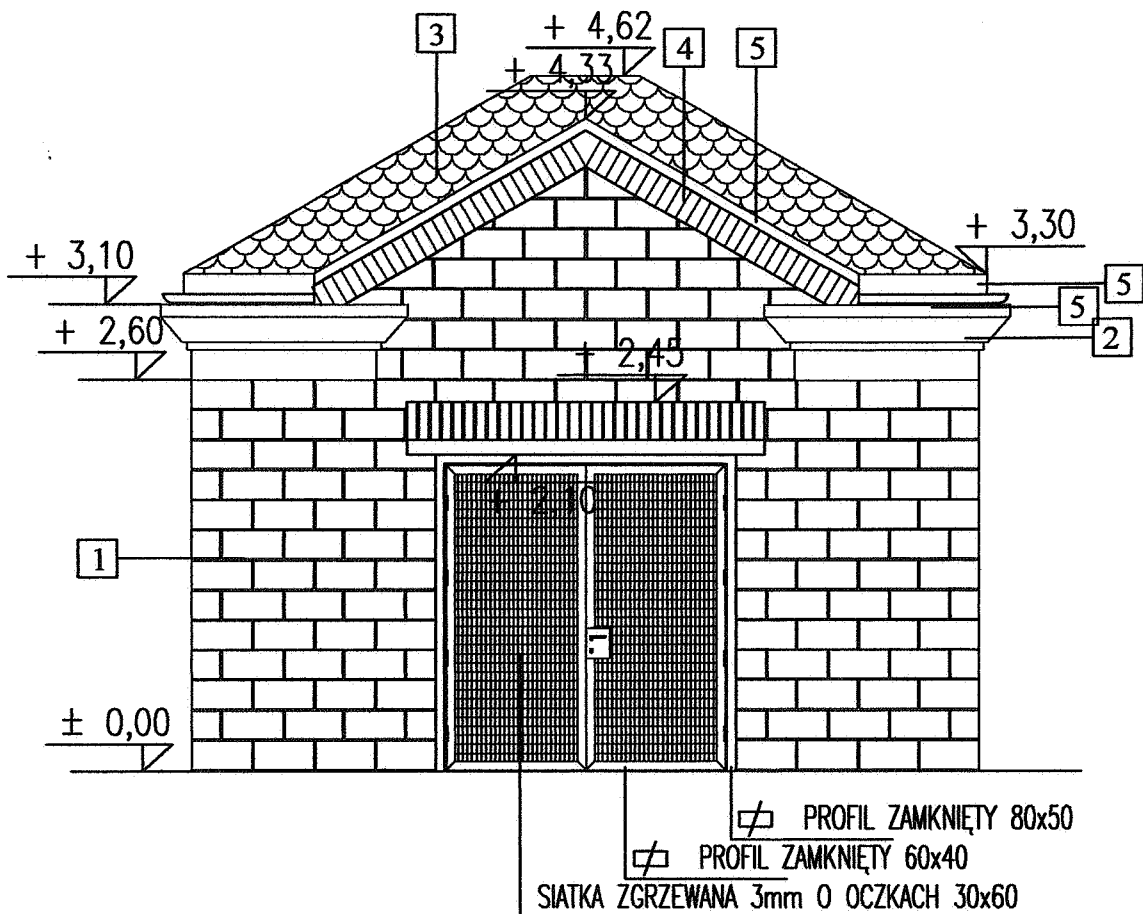

- 1 ŚCIANA Z BLOCzków TEKNOBLOK 24x39x19 (SxDxH)
- 2 ŻELBET OBŁOŻONY STYROPIANEM 2cm + TYNK CIENKOŚCIENNY W KOLORZE JASNO SZARYM-LIGHT GREY RAL 7035
- 3 BLACHA DACHÓWKOWA W KOLORZE GRAFITOWYM
- 4 CEGŁA TEKNOBLOK UŁOŻONA W ROLKĘ 12x25x6.5
- 5 OBRÓBKA BLACHARSKA Z BLACHY OCYNKOWANEJ W KOLORZE GRAFITOWYM JAK BLACHA
- 6 RYNNY I RURA SPUSTOWA Z BLACHY OCYNKOWANEJ W KOLORZE GRAFITOWYM JAK BLACHA
- 7 ŚCIANA AŻUROWA Z CEGŁY BETONOWYJ TEKNOBLOK

|                                                         |             |              |         |
|---------------------------------------------------------|-------------|--------------|---------|
| GENERALNY PROJEKTANT                                    |             |              |         |
| <b>HALINA KOSTRZEWA</b>                                 |             |              |         |
| USŁUGI- PROJEKTOWANIE ARCHITEKTONICZNE                  |             |              |         |
| 05-840 BRWINÓW                                          |             | UL. WESOLA 5 |         |
| NAZWA OPRACOWANIA                                       |             |              |         |
| <b>ŚMIETNIK PRZY BUDYNKU MIESZKALNYM WIELORODZINNYM</b> |             |              |         |
| ADRES                                                   |             |              |         |
| <b>ZAMIENIE, GMINA LESZNOWOLA</b>                       |             |              |         |
| FAZA                                                    |             |              |         |
| <b>PROJEKT BUDOWLANO-WYKONAWCZY</b>                     |             |              |         |
| BRANŻA                                                  |             |              |         |
| <b>ARCHITEKTURA</b>                                     |             |              |         |
| PROJEKTANCI                                             | NR. UPRAWN. | DATA         | PODPIS  |
| ARCHITEKTURA                                            |             |              |         |
| arch. HALINA KOSTRZEWA                                  | MA/009/03   |              |         |
| SPRAWDZAJĄCY                                            |             |              |         |
| NAZWA RYS.                                              |             |              |         |
| <b>ELEWACJA PÓLNO-CNO-ZACHODNIA</b>                     |             |              |         |
|                                                         | DATA        | SKALA        | NR RYS. |
|                                                         | 08.2010     | 1:50         | A-5     |

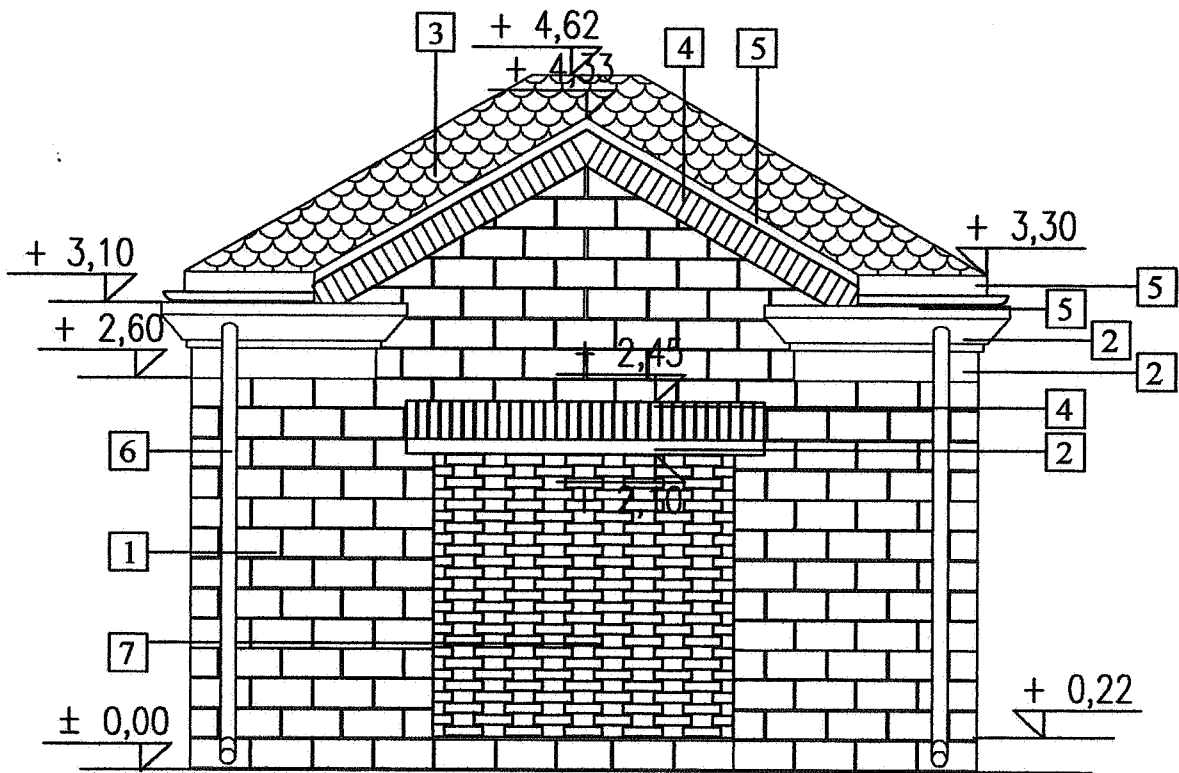

- 1 ŚCIANA Z BLOCzków TEKNOBŁOK 24x39x19 (SxDxH)
- 2 ŻELBET OBŁOŻONY STYROPIANEM 2cm + TYNK CIENKOŚCIENNY W KOLORZE JASNO SZARYM-LIGHT GREY RAL 7035
- 3 BLACHA DACHÓWKOWA W KOLORZE GRAFITOWYM
- 4 CEGŁA TEKNOBŁOK UŁOŻONA W ROLKĘ 12x25x6.5
- 5 OBRÓBKA BLACHARSKA Z BLACHY OCYNKOWANEJ W KOLORZE GRAFITOWYM JAK BLACHA
- 6 RYNNNA I RURA SPUSTOWA Z BLACHY OCYNKOWANEJ W KOLORZE GRAFITOWYM JAK BLACHA
- 7 ŚCIANA AŻUROWA Z CEGŁY BETONOWJ TEKNOBŁOK

GENERALNY PROJEKTANT

**HALINA KOSTRZEWA**

USŁUGI- PROJEKTOWANIE ARCHITEKTONICZNE

05-840 BRWINÓW

UL.WESOLA 5

NAZWA OPRACOWANIA

ŚMIETNIK PRZY BUDYNKU MIESZKALNYM WIELORODZNNYM

ADRES

ZAMIENIE, GMINA LESZNOWOLA

FAZA

PROJEKT BUDOWLANO-WYKONAWCZY

BRANŻA

ARCHITEKTURA

PROJEKTANCI

NR.LUPRAWNL

DATA

PODPIS

ARCHITEKTURA

arch. HALINA KOSTRZEWA

MA/009/03

SPRWDZAJĄCY

NAZWA RYS.

ELEWACJA POŁUDNIOWO-WSCHODNIA

DATA

08.2010

SKALA

1:50

NR RYS.

A-6

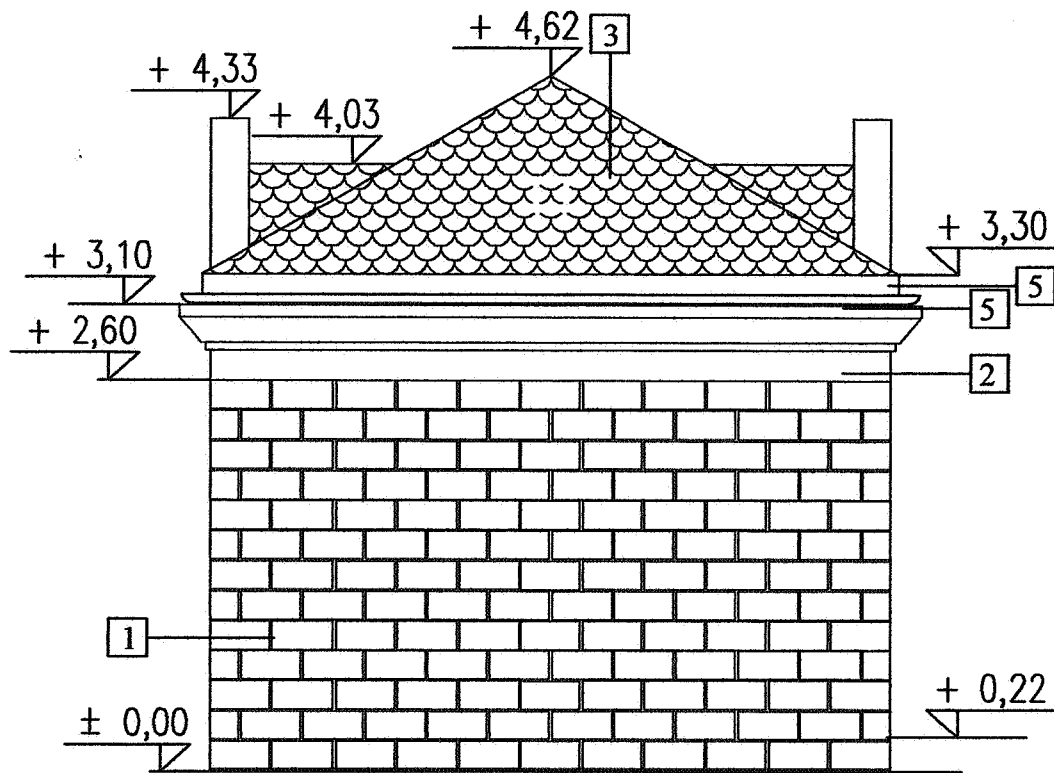

- 1 ŚCIANA Z BLOCZKÓW TEKNOBLOK 24x39x19 (SxDxH)
- 2 ŻELBET OBŁOŻONY STYROPIANEM 2cm + TYNK CIENKOŚCIENNY W KOLORZE JASNOSZARYM-LIGHT GREY RAL 7035
- 3 BLACHA DACHÓWKOWA W KOLORZE GRAFITOWYM
- 4 CEGŁA TEKNOBLOK UŁOŻONA W ROLKĘ 12x25x6.5
- 5 OBRÓBKA BLACHARSKA Z BLACHY OCYNKOWANEJ W KOLORZE GRAFITOWYM JAK BLACHA
- 6 RYNNA I RURA SPUSTOWA Z BLACHY OCYNKOWANEJ W KOLORZE GRAFITOWYM JAK BLACHA
- 7 ŚCIANA AŻUROWA Z CEGŁY BETONOWJ TEKNOBLOK

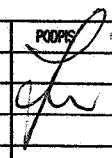
|                                                         |                |              |                                                                                       |
|---------------------------------------------------------|----------------|--------------|---------------------------------------------------------------------------------------|
| GENERALNY PROJEKTANT                                    |                |              |                                                                                       |
| <b>HALINA KOSTRZEWA</b>                                 |                |              |                                                                                       |
| USŁUGI- PROJEKTOWANIE ARCHITEKTONICZNE                  |                |              |                                                                                       |
| 05-840 BRWINÓW                                          |                | UL. WESOLA 5 |                                                                                       |
| NAZWA OPRACOWANIA                                       |                |              |                                                                                       |
| <b>ŚMIETNIK PRZY BUDYNKU MIESZKALNYM WIELORODZINNYM</b> |                |              |                                                                                       |
| ADRES                                                   |                |              |                                                                                       |
| <b>ZAMIENIE, GMINA LESZNOWOLA</b>                       |                |              |                                                                                       |
| FAZA                                                    |                |              |                                                                                       |
| <b>PROJEKT BUDOWLANO-WYKONAWCZY</b>                     |                |              |                                                                                       |
| BRANŻA                                                  |                |              |                                                                                       |
| <b>ARCHITEKTURA</b>                                     |                |              |                                                                                       |
| PROJEKTANCI                                             | NR. UPRAWNIEN. | DATA         | PODPIS                                                                                |
| ARCHITEKTURA                                            |                |              |  |
| arch. HALINA KOSTRZEWA                                  | MA/009/03      |              |                                                                                       |
| SPRZĄDZAJĄCY                                            |                |              |                                                                                       |
| NAZWA RYS.                                              |                |              |                                                                                       |
| <b>ELEWACJA PÓŁN-WSCH, I POŁUDN-ZACH</b>                |                |              |                                                                                       |
|                                                         | DATA           | SKALA        | NR RYS.                                                                               |
|                                                         | 08.2010        | 1:50         | A-7                                                                                   |