



ul. Łukowska 4 m 58

04 - 113 Warszawa tel./fax 879-81-96; 0-502-356-128

1.

STAROSTWO POWIATOWE w PIASECZNE
Wydział Architektoniczno-Budowlany
ul. Chyliczkowska 14
05-500 Piaseczno
tel. 022-756-75-03

Projektowanie w zakresie dróg, ulic, kanalizacji, teletechniki,
elektroenergetyki, kosztorysy inwestorskie.



PROJEKT BUDOWY ULICY FAMILIJNEJ

odcinek długości 388 m od ul. Polnej

- Lokalizacja - Łazy, gm. Lesznówola
dz. nr ew. 138/13
- Inwestor - Urząd Gminy Lesznówola
ul. Gminnej Rady Narodowej 60
05-506 Lesznówola
- Stadium - Projekt budowlano-wykonawczy
- Branża - Drogowa

Załącznik do decyzji
Nr. 193/07
z dn. 05.02.2007r

PROJEKT DROGOWY

- projektował - techn. Piotr Wilczewski
nr upr. St-165/87 
- sprawdził - mgr inż. Wacław Olech
nr upr. KBU - 1a/2126/980/66 

Warszawa, 09. 2006



Piotr Wilczewski
ul. Łukowska 4 m 58

04 - 113 Warszawa tel./fax 879-81-96, 0502-356-128. NIP 113-109-20-26

Projektowanie w zakresie dróg, ulic, kanalizacji, teletechniki,
elektroenergetyki, kosztorysy inwestorskie.

STAROSTWO POWIATOWE w PIASECZNE
Wydział Architektoniczno-Budowlany
ul. Chylickowska 14
05-600 Piaseczno
tel. 022-756-75-03

OŚWIADCZENIE

Praca projektowa

„PROJEKT BUDOWY ULICY FAMILIJNEJ W ŁAZACH, GM. LESZNOWOLA”

Jest wykonana zgodnie z obowiązującymi przepisami, zasadami
wiedzy technicznej i normami.

Projektant - techn. Piotr Wilczewski upr. St-165/87 

Sprawdzający - mgr inż. Wacław Olech upr. KBU 1a-2126/980/66 

Warszawa, 09.2006

SPIS ZAŁĄCZNIKÓW

1. Opis techniczny	str. 4 – 9
2. Wykaz robót	str. 10 – 11
3. Uzgodnienia	str. 12
• Uprawnienia	str. 13 – 14
• Wypis i wyrys	str. 15 – 17
• Opinia techniczna Nr KTR 5421/653/T/2006 z rysunkiem	str. 18 – 19
• Opinia nr 1743/2006 z rysunkiem	str. 20 – 21
• Decyzja KSR – 7624/44/06	str. 21a – 21c
• Opinia WA 4171-10/1/07	str. 21d – 21e
4. Rysunki	str. 22
4.1. Plan orientacyjny	str. 23
4.2. Projekt zagospodarowania terenu	str. 24
4.3. Plan sytuacyjno-wysokościowy	str. 25
4.4. Przekroje normalne i szczegóły konstrukcyjne	str. 26
4.5. Przekroje podłużne	str. 27
4.6. Przekroje poprzeczne	str. 28
4.7. Projekt stałej org. ruchu	str. 29

STAROSTWO POWIATOWE w PIASECZNE
Wydział Architektoniczno-Budowlany
ul. Chyliczkowska 14
06-800 Piaseczno
tel. 022-756-75-03

1. OPIS TECHNICZNY

1. PRZEZNACZENIE I ZAKRES INWESTYCJI

1.1 Przedmiot i cel opracowania

Przedmiotem niniejszego opracowania jest projekt budowlano-wykonawczy budowy ul. Familijnej na odcinku dług. 388 m od ul. Polnej.

Celem niniejszego opracowania jest uzyskanie pozwolenia na budowę, zgodnie z rozporządzeniem MSWiA z dnia 3 listopada 1998 r., zgodnie z którym projekt budowlany stanowi podstawę do wydania decyzji o pozwoleniu na budowę.

Niniejsze opracowanie jest zgodne z wyżej wymienionym Rozporządzeniem MSWiA w sprawie szczegółowego zakresu i formy projektu budowlanego.

1.2 Lokalizacja

Projektowana przebudowa położona jest na terenie wsi Łazy, gm. Lesznowola, na dz. nr ew. 138/13.

1.3 Inwestor (Zamawiający)

Urząd Gminy Lesznowola
ul. Gminnej Rady Narodowej 60
05-506 Lesznowola

1.4 Wykonawca projektu

USŁUGI PROJEKTOWE
Piotr Wilczewski
ul. Łukowska 4/58
04-113 Warszawa

1.5 Podstawa opracowania

Podstawą niniejszego opracowania stanowią:

- Umowa z Zamawiającym – Urząd Gminy Lesznowola
- wypis i wyrys z planu zagospodarowania przestrzennego
- Rozporządzenie Ministra Transportu i Gospodarki Morskiej z dnia 2.03.99 r. w sprawie warunków technicznych jakim powinny odpowiadać drogi publiczne i ich usytuowanie (Dz.U. Nr 43 z dnia 14.05.1999)
- Wytyczne projektowania dróg i ulic (w zakresie problemów nie objętych przez w/w Rozporządzenie)
- Rozporządzenie Ministra Infrastruktury z dnia 3.07.2003 r. w sprawie szczegółowego zakresu i formy projektu budowlanego (Dz. U. nr 120)
- Rozporządzenie Ministra Infrastruktury z dnia 2.09.2004 w sprawie szczegółowego zakresu i formy dokumentacji projektowej, specyfikacji technicznych wykonania i odbioru robót budowlanych oraz programu funkcjonalno-użytkowego
- Ustawa z dn. 7.07.1994 – Prawo budowlane (Dz. U. Nr 89 z dnia 25.08.1994)
- Zalecenia wynikające z uzgodnień i opinii

STAROSTWO POWIATOWE w PIASECZNYE
Wydział Architektoniczno-Budowlany
ul. Chyliczkowska 14
05-500 Piaseczno
tel. 022-756-75-03

1.6 Uzgodnienia i opinie

Uzgodnienia i opinie niżej wymienione zostały włączone do projektu. Są to:

- wypis i wyrys z planu zagospodarowania przestrzennego
- opinia komunikacyjna Nr KTR 5421/653/T/2006
- opinia ZUD Nr 1743 /2006

2. STAN ISTNIEJĄCY

2.1 Istniejące zagospodarowanie

Istniejąca ul. Familijna z obustronną zabudową to droga gruntowo-tłuczniowa.

W liniach rozgraniczających ulicy o szer. 6,00 m znajdują się urządzenia:

- wodociąg
- kanał sanitarny
- gazociąg
- kable energetyczne
- napowietrzna linia telefoniczna
- napowietrzna linia energetyczna

3. ROZWIĄZANIA PROJEKTOWE

3.1 Podstawowe parametry projektowe

W rozwiązaniach projektowych dla układu drogowego przyjęto następujące parametry

- klasa ulicy – lokalna „L” – ciąg pieszo-jezdny
- szerokość jezdni 5,70 m
- pochylenie jezdni dwuspadowe do osi ulicy

3.2 Ulica w planie

Początek odcinka stanowi krawędź istniejącej nawierzchni bitumicznej ul. Polnej, zaś koniec w odległości 388 m przy pasie drogi gruntowej.

3.3 Profil podłużny

Profil odwzorowano z mapy sytuacyjno wysokościowej w skali 1:1000 oraz pomiarów uzupełniających. Niweletę ulicy zaprojektowano w powiązaniu z następującymi ważniejszymi uwarunkowaniami:

- powiązanie z rzędną krawędzi jezdni o nawierzchni bitumicznej ul. Polnej na początku odcinka
- dostosowanie niwelety ulicy do poziomu przyległego terenu
- minimalnego spadku podłużnego ulicy 0,30 %

3.4 Odwodnienie

Odwodnienie powierzchniowe układu drogowego i chodników będzie zapewnione przez:

- spadki poprzeczne i podłużne jezdni

- odbiór wód deszczowych do projektowanych trzech wpustów ściekowych Ø 50 cm z osadnikami połączonych kanałem Ø 20 cm dług. 307 m z wylotem na skarpe rowu przy ul. Polnej.

4. TECHNOLOGIA WYKONANIA ROBÓT

4.1 Określenie konstrukcji nawierzchni

Konstrukcję nawierzchni ustalono w oparciu o obowiązujący w budownictwie drogowym Dziennik Ustaw Nr 43 po rozpoznaniu:

- warunków gruntowo – wodnych podłoża i określeniu grupy nośności (G)
- przewidywanych warunków ruchowych i ustaleniu kategorii ruchu (KR)

4.1.1 Nawierzchnia ulicy

Dla kategorii ruchu KR1 i grupy nośności podłoża G1 przyjęto następującą konstrukcję nawierzchni ulicy:

- nawierzchnia z kostki betonowej szarej grub. 8 cm na szer. 5,00 m
- nawierzchnia z kostki betonowej czerwonej grub. 8 cm na szer. 2 x 0,35 m
- podbudowa z kruszywa kamiennego łamanego, stabilizowanego mechanicznie grub. 20 cm
- warstwa odsączająca z piasku grub. 15 cm
- nawierzchnia progów z kostki beton. grub. 8 cm

Obramowanie jezdni krawężnikiem betonowym 15 x 30 x 100 cm na podsypce cementowo-piaskowej 1:4 i ławie z oporem z betonu kl. B-10.

5. OCHRONA ŚRODOWISKA

Planowana przebudowa nie wpłynie na pogorszenie walorów przyrodniczo-krajobrazowych otoczenia oraz nie spowoduje istotnych zmian w krajobrazie.

6. NORMY I PRZEPISY

Zestawienie norm i przepisów obowiązujących w projektowaniu i wykonawstwie robót drogowych zawarte są w Specyfikacjach technicznych dołączonych do projektu



STAROSTWO POWIATOWE W PIAŁECZNYM
Wydział Architektoniczno-Budowlany
ul. Chyliżkowska 14
05-500 Piałeczno
tel. 022-750-75-03

ul. Łukowska 4 m 58
04 - 113 Warszawa tel./fax 879-81-96; 0-502-356-128

Projektowanie w zakresie dróg, ulic, kanalizacji, teletechniki,
elektroenergetyki, kosztorysy inwestorskie.

PROJEKT BUDOWY ULICY FAMILIJNEJ odcinek długości 388 m od ul. Polnej

- Lokalizacja** - Łazy, gm. Lesznowola
dz. nr ew. 138/13
- Inwestor** - Urząd Gminy Lesznowola
ul. Gminnej Rady Narodowej 60
05-506 Lesznowola
- Stadium** - Projekt budowlano-wykonawczy
- Branża** - Drogowa

BEZPIECZEŃSTWO I OCHRONA ZDROWIA

- sporządził** - techn. Piotr Wilczewski
nr upr. St-165/87

Warszawa, 09. 2006

BEZPIECZEŃSTWO I OCHRONA ZDROWIA

1. Podstawa opracowania

Przy realizacji robót przestrzegać należy norm zawartych w rozporządzeniach:

- Rozporządzenie Ministra Infrastruktury z dn. 27 sierpnia 2002 w sprawie szczegółowego zakresu i formy planu bezpieczeństwa i ochrony zdrowia oraz szczegółowego zakresu robót budowlanych stwarzających zagrożenie bezpieczeństwa i zdrowia ludzi oraz inne obowiązujące normy i przepisy
- Rozporządzenie Ministra Infrastruktury z dn. 06.02. 2003 w sprawie BHP podczas wykonywania robót budowlanych (Dz. U. z 2003 r nr 47 poz. 401
- Rozporządzenie Ministra Pracy i Polityki Socjalnej z dn. 28.05.1996 r. w sprawie wykonywania prac, które powinny być wykonywane co najmniej przez dwie osoby (Dz. U. z 1996 r. nr 62 poz. 288)
- Rozporządzenie Ministra Gospodarki w sprawie BHP podczas eksploatacji maszyn i urządzeń technicznych do robót ziemnych, budowlanych i drogowych (Dz. U. nr 118 z 2001 r. poz. 1263.
- Rozporządzenie Rady Ministrów z dn. 28.05. 1996 r. w sprawie profilaktycznych posiłków i napojów

2. Zakres robót dla całego zamierzenia budowlanego

Niniejsza inwestycja obejmuje następujące rodzaje robót:

- a) roboty rozbiórkowe
- b) roboty ziemne
- c) budowa odwodnienia
- d) ustawienie krawężników betonowych
- e) wykonanie warstwy odsączającej i podbudowy z kruszywa kamiennego
- f) ułożenie nawierzchni z kostki betonowej
- g) wykonanie progów zwalniających z kostki betonowej
- h) warstwy ścieralnej z betonu asfaltowego
- i) wykonanie oznakowania poziomego i pionowego

3. Kolejność realizacji robót

Inwestycja powinna być realizowana wg technicznie i technologicznie uzasadnionej kolejności tj:

- a) roboty rozbiórkowe
- b) roboty ziemne
- c) budowa odwodnienia
- d) ustawienie krawężników betonowych
- e) wykonanie warstwy odsączającej i podbudowy z kruszywa kamiennego
- f) ułożenie nawierzchni z kostki betonowej
- g) wykonanie progów zwalniających z kostki betonowej
- h) warstwy ścieralnej z betonu asfaltowego
- i) wykonanie oznakowania poziomego i pionowego

4. Elementy zagospodarowania, które mogą stwarzać możliwość zagrożenia bezpieczeństwa i zdrowia ludzi

Podczas wykonywania robót związanych z budową ulicy przewiduje się zagrożenie wystąpienia kolizji z lokalnym ruchem drogowym. Roboty budowlane na projektowanym obszarze będą wykonywane bez zamknięcia ruchu kołowego. Aby zapobiec kolizjom należy oznakować miejsce robót budowlanych wg projektu organizacji ruchu na czas przebudowy, zaopiniowanego w Powiatowej Komendzie Policji i zatwierdzonego przez Starostwo Powiatowe w Piasecznie.

5. Instruktaż pracowników oraz inne procedury

W trakcie prowadzenia robót muszą być zachowane warunki określone w Rozporządzeniu Ministra Infrastruktury z dnia 6 lutego 2003 r. „W sprawie bezpieczeństwa i higieny pracy podczas wykonywania robót budowlanych” (Dz. U. Nr 47).

Muszą być spełnione wymagania:

- przeprowadzenie instruktażu dotyczącego bezpiecznego wykonywania pracy oraz zasad postępowania w przypadku występowania zagrożeń,
- wskazanie zasad stosowania środków ochrony indywidualnej oraz odpowiedniego wyposażenia pracowników w ubrania ochronne.

Inwestor jest zobowiązany zawiadomić o terminie rozpoczęcia robót właściwego Inspektora Pracy.

Teren budowy powinien być oznakowany oraz ogrodzony przed dostępem z zewnątrz.

Pracownicy powinni mieć zabezpieczone odpowiednie warunki socjalne i higieniczne (m. in. umywalnia, ubikacja, szatnia).

Przy wykonywaniu robót w strefach szczególnego zagrożenia należy stosować środki techniczne zgodnie z zaleceniami Specyfikacji Technicznych dla tych robót.

Budowa powinna mieć zapewnione odpowiednie środki łączności.

2. WYKAZ ROBÓT

1. Nawierzchnia z kostki betonowej szarej grub. 8 cm na warstwie piasku grub. 3 cm
 $388,0 \times 5,0 + 4,0 + 9,0 - 4 \times 5,50 \times 3,70 = \underline{1871,60 \text{ m}^2}$
2. Nawierzchnia z kostki betonowej czerwonej grub. 8 cm na warstwie piasku grub. 3 cm
 $388,0 \times 0,35 \times 2 + 4 \times 5,50 \times 3,70 = \underline{353 \text{ m}^2}$
3. Podbudowa z kruszywa łamanego grub. 20 cm
 $1871,60 + 353,0 + 6,00 = \underline{2230,60 \text{ m}^2}$
4. Warstwa odsączająca grub. 15 cm
 $1871,60 + 353,0 + 6,00 = \underline{2230,60 \text{ m}^2}$
5. Ława betonowa
 $800,0 \times 0,03 = \underline{24 \text{ m}^3}$
6. Krawężniki betonowe 15 x 30 x 100 cm
 $384,0 \times 2 + 12,0 + 10,0 \times 2 = \underline{800 \text{ m}}$
7. Odwiezienie gruntu z korytowania
 $2225,0 \times 0,46 = \underline{1023,50 \text{ m}^3}$
8. Odwodnienie
 - rozbiórka nawierzchni bitumicznej grub. 6 cm
 $1,20 \times 5,00 = \underline{6,00 \text{ m}^2}$
 - rozbiórka podbudowy z tłuczni grub. 20 cm
 $1,20 \times 5,00 = \underline{6,00 \text{ m}^2}$
 - wpusty ściekowe \varnothing 50 cm z osadnikami = 4 szt.
 - studnia rewizyjna \varnothing 120 cm = 1 szt.
 - kanał PCV \varnothing 200 = 308 m
 - wylot kanału PCV \varnothing 200 do rowu = 1 szt.
 - odwiezienie gruntu z wykopów pod odwodnienie
 $30,0 + 300,0 \times 1,25 \times 1,70 = \underline{667,50 \text{ m}^3}$
9. Zasypanie wykopów pod odwodnienie gruntem kat. II
 $667,50 - 29,50 = \underline{638 \text{ m}^3}$
10. Oznakowanie
 - znaki ostrzegawcze = 9 szt.
 - znaki nakazu = 2 szt.

- znaki informacyjne = 2 szt.
- tabliczki = 8 szt.
- słupki do znaków = 11 szt.
- malowanie progów = 22,20 m²

STAROSTWO POWIATOWE w PIASECZNE
Wydział Architektoniczno-Budowlany
ul. Chyliczkowska 14
05-500 Piaseczno
tel. 022-756-75-03

STAROSTWO POWIATOWE w PIASECZNI
Wydział Architektoniczno-Budowlany
ul. Chyliczkowska 14
05-500 Piaseczno
tel. 022-756-75-03

3. UZGODNIENIA

Nr ewidencyjny St-165/87

STWIERDZENIE POSIADANIA PRZYGOTOWANIA ZAWODOWEGO do pełnienia samodzielnej funkcji technicznej w budownictwie

Na podstawie art. 18 ust. 5 i art. 57 ust. 3 ustawy z dnia 24 października 1974 r.
- Prawo budowlane (Dz. U. Nr 30, poz. 229) oraz § 2 ust.1 pkt 2 i ust.2
pkt 2, § 5 ust.1 pkt 2 i ust.2, § 7, § 13 ust.1 pkt 3 lit.b
rozp. Ministra Gospodarki Terenowej i Ochrony Środowiska z dnia 20 lutego 1975 r.
w sprawie samodzielnych funkcji technicznych w budownictwie (Dz. U. Nr 8, poz. 46).

STWIERDZAM

że Ob. PIOTR WILCZEWSKI s. Jana

technik drogowy

urodzony(a) dnia 29 czerwca 1941 r. Czarna Wieś

posiada przygotowanie zawodowe do pełnienia samodzielnej funkcji
projektanta oraz kierownika budowy i robót

w specjalności konstrukcyjno-inżynierskiej w zakresie dróg i lot-
niskowych dróg startowych oraz manipulacyjnych:

- 1/ do sporządzania projektów budowli dróg, lotniskowych dróg startowych i manipulacyjnych, typowych przepustów i mostów - o powszechnie znanych rozwiązaniach konstrukcyjnych i schematach technicznych,
- 2/ do kierowania, nadzorowania i kontrolowania budowy i robót, kierowania i kontrolowania wytwarzania konstrukcyjnych elementów budowlanych oraz oceniania i badania stanu technicznego w zakresie budowli dróg, lotniskowych dróg startowych i manipulacyjnych, typowych przepustów i mostów - o powszechnie znanych rozwiązaniach konstrukcyjnych.-



ZASTĘPCA
mgr inż. Jan Piątkowski

mgr inż. Jan Piątkowski

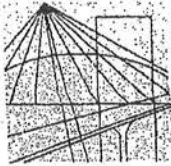

MAZOWIECKA
OKRĘGOWA
I Z B A
INŻYNIERÓW
BUDOWNICTWA

Warszawa, 5 stycznia 2006

Zaświadczenie

Pan *PIOTR WILCZEWSKI*

miejsce zamieszkania:

ŁUKOWSKA 4/58

04-113 WARSZAWA

jest członkiem Mazowieckiej Okręgowej Izby Inżynierów Budownictwa

o numerze ewidencyjnym: *MAZ/BD/5800/01*

i posiada wymagane ubezpieczenie od odpowiedzialności cywilnej.

Niniejsze zaświadczenie jest ważne do dnia: *31 grudnia 2006 r.*

MAZOWIECKA OKRĘGOWA IZBA
INŻYNIERÓW BUDOWNICTWA
Z-ca PRZEWODNICZĄCEGO

Jerzy Kotowski
mgr inż. Jerzy Kotowski

00-050 Warszawa ul. Świętokrzyska 14 klatka B, VIip, tel. (0 0 48) 0 22 336 14 02, -03, -04, -08; fax 0 22 336 14 03 w.18,
Komisja Kwalifikacyjna: tel/fax 0 22 336 12 48 w.23, 35, Dział Członkowski, tel. 0 22 336 14 05 w.24, 25, 31, fax w.26, 0 22 826 11 05
E-mail: biuro@maz-piib.org.pl, www.maz-piib.org.pl

STAROSTWO POWIATOWE w PIASECZNE
Wydział Architektoniczno-Budowlany
ul. Chyliczkowska 14
05-500 Piaseczno
tel. 022-756-75-03

U P R A W N I E N I A B U D O W L A N E

Na podstawie art. 18 ustawy z dnia 31 stycznia 1961 r. — prawo budowlane (Dz. U. nr 7, poz. 46 i z 1965 r. Nr 13, poz. 91) oraz § 14 zarządzenia Nr 195 Ministra Komunikacji z dnia 1 grudnia 1964 r. w sprawie uprawnień budowlanych w budownictwie specjalnym w zakresie komunikacji (Dziennik Budownictwa Nr 23, poz. 73 i z 1966 r. Nr 13, poz. 57)

Obywatel mgr inż. Wacław O L E C H syn Józefa

urodzony dnia 22 maja 1934 roku we Lwowie

o t r z y m u j e

w specjalności d r ó g

uprawnienia budowlane do projektowania i kierowania robotami
budowlanymi łącznie, w zakresie obiektów wymienionych w § 3
ust.2 pkt 3 zarządzenia nr 195 Ministra Komunikacji z dnia
1 grudnia 1964 r.



Z up MINISTER KOMUNIKACJI
DYREKTOR DEPARTAMENTU

(mgr inż. L. Paszkowski)

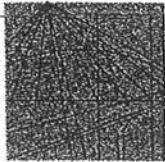

MAZOWIECKA
OKRĘGOWA
I Z B A
INŻYNIERÓW
BUDOWNICTWA

Warszawa, 24 października 2005

Zaświadczenie

Pan WACŁAW OLECH

miejsce zamieszkania:

WŁOŚCIAŃSKA 18a/57

01-710 WARSZAWA

jest członkiem Mazowieckiej Okręgowej Izby Inżynierów Budownictwa

o numerze ewidencyjnym: MAZ/BD/5794/01

i posiada wymagane ubezpieczenie od odpowiedzialności cywilnej.

Niniejsze zaświadczenie jest ważne do dnia: 31 grudnia 2006 r.

MAZOWIECKA OKRĘGOWA IZBA
INŻYNIERÓW BUDOWNICTWA
Z-ca PRZEWODNICZĄCEGO

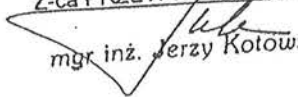
mgr inż. Jerzy Kotowski

RUP-VI-7327-1-577/06

Lesznowola dn. 2006-07-14

WYPIS I WYRYS
z miejscowego planu zagospodarowania przestrzennego

Na podstawie art. 30 Ustawy z dnia 27 marca 2003 r. o planowaniu i zagospodarowaniu przestrzennym (Dz.U. nr 80 poz. 717 z późn. zm. z dn. 10 maja 2003 r.), po rozpatrzeniu wniosku **Urzędu Gminy Lesznowola** z dnia **2006-06-30** w sprawie otrzymania wypisu i wyrysu z miejscowego planu zagospodarowania przestrzennego, Urząd Gminy Lesznowola informuje, że nieruchomość położona we wsi **Łazy** oznaczona numerem ewidencyjnym **138/13** zgodnie z miejscowym planem zagospodarowania przestrzennego Gminy Lesznowola zatwierdzonym Uchwałą Rady Gminy Lesznowola (Uchwała nr 295/XXX/2000 z dn. 19.05.2000, Dz.U. nr 79 poz. 809 z dn. 19.07.2000) położona jest na terenie o **przeznaczeniu podstawowym**:

- działka o nr ew. **138/13** (kolor żółty)
- symbol planu **A51 MN** – **tereny zabudowy mieszkaniowej**
- w części oznaczonej kolorem czerwonym znajduje się w liniach rozgraniczających drogi zbiorczej o symbolu w planie **49 KD G-Z**
- w części okreskowanej kolorem zielonym znajduje się w strefie ochronnej od cmentarza
- w części okreskowanej kolorem czerwonym znajduje się w granicach konserwatorskiej strefy obserwacji archeologicznych
- położona jest przy drodze dojazdowej o symbolu w planie **154 KD G-D**.

Tereny zabudowy mieszkaniowej

§ 52. Plan wyznacza tereny zabudowy mieszkaniowej oznaczone na rysunku planu symbolem **MN**.

§ 53.1) Podstawowym przeznaczeniem terenów zabudowy mieszkaniowej jest mieszkalnictwo jednorodzinne .

2) Plan ustala intensywność zabudowy netto na poziomie około 0,3 - 0,6,

3) Plan ustala minimalną powierzchnię działki wielkości 1 000 m², z tolerancją do 10 %. Dopuszcza się realizację zabudowy na działkach mniejszych niż normatywne, o ile ich podział prawny został uprawomocniony przed dniem wejścia w życie niniejszego planu.

4) Powierzchnia utwardzona i zabudowana nie może przekraczać 30% powierzchni całej działki.

§ 54. W stosunku do nowej zabudowy oraz budynków przebudowywanych modernizowanych plan ustala następujące wymagania:

1) wysokość budynków - do dwóch i pół kondygnacji (poddasze użytkowe), z możliwością podpiwniczenia do wysokości 1,5 m nad obecny poziom terenu, przy zachowaniu łącznej maksymalnej wysokości budynku od obecnego poziomu terenu do kalenicy -12,0 m.;

2) zaleca się stosowanie spadzistych dachów, o kącie nachylenia połaci w do 45⁰,

3) o ile rysunek planu nie ustala ścisłych linii zabudowy, lokalizację budynku na działce należy ustalać zgodnie z przepisami szczególnymi, przy uwzględnieniu nieprzekraczalnych linii zabudowy, oznaczonych na rysunku planu;

§ 55.1. Na terenach zabudowy mieszkaniowej plan dopuszcza lokalizację następujących funkcji:

- 1) usług nieuciążliwych (zgodnie z ustawą o ochronie i kształtowaniu środowiska), związanych z podstawową obsługą lokalnej społeczności wbudowanych w budynkach mieszkalnych na całym terenie, objętym opracowaniem, przy zachowaniu wszystkich zasad zabudowy, ustalonych w planie (§ 53, 54); plan zaleca koncentrację tych usług wzdłuż ulic istniejących i projektowanych;
- 2) usług publicznych oraz usług sportu, rekreacji, zdrowia, turystyki, kultury, przy zachowaniu wszystkich zasad zabudowy, określonych w planie oraz pod warunkiem, że usługi te są nieuciążliwe, zgodnie z ustawą o ochronie i kształtowaniu środowiska, a także nie są wymienione w przepisach szczególnych jako szczególnie szkodliwe lub mogące pogorszyć stan środowiska,
- 3) zieleni parkowej i innej zieleni urządzonej, w tym zadrzewień i zakrzewień;
- 4) dróg dojazdowych niezbędnych dla obsługi zespołów zabudowy.

2. Plan dopuszcza lokalizowanie na działkach, garaży i innych budynków pomocniczych wolnostojących, towarzyszących zabudowie mieszkaniowej, pod warunkiem zachowania linii zabudowy i wszystkich innych wymagań dotyczących zabudowy (§53, 54).

Ochrona środowiska

§ 11. Plan ustala wymogi dotyczące ochrony środowiska przyrodniczego i kulturowego. Ponadto plan ustala zakazy i nakazy związane z ochroną innych wartości przyrodniczych, krajobrazowych i dóbr

kultury oraz ochrony przed uciążliwościami.

- § 14. Zakazuje się lokalizowania na obszarze objętym planem obiektów i urządzeń, których uciążliwość przekracza granice ich lokalizacji, z wyjątkiem inwestycji służących ochronie środowiska.
- § 15. Plan nakazuje zachowanie istniejącego układu hydrograficznego i wprowadza obowiązek ochrony wód powierzchniowych przed zanieczyszczeniem.
- § 16. Plan nakazuje likwidację obiektów i urządzeń istniejących, wywołujących uciążliwości dla środowiska, bądź zmianę stosowanych technologii, w celu ograniczenia uciążliwości obiektów do terenu działek, na których są one zlokalizowane, za wyjątkiem istniejących linii elektroenergetycznych wysokiego napięcia, gazociągu wysokiego ciśnienia i drogi krajowej Warszawa - Kraków.
- § 17.1. Wyklucza się zabudowę mieszkaniową w odległości mniejszej niż 50 m od granicy cmentarzy istniejących i projektowanych.
- § 18.1. Wyklucza się realizację ujęć wody w odległości mniejszej niż 150 m od granicy cmentarzy istniejących i projektowanych.
2. Warunkiem dopuszczenia do realizacji zabudowy w odległości od 50 m do 150 m od istniejących i projektowanych cmentarzy jest wyposażenie ich w gminną sieć wodociągową.
- § 20.1. Za wyjątkiem obszarów oznaczonych na rysunku planu symbolem UPST, zakazuje się wycinania lub niszczenia istniejącej zieleni - pojedynczych drzew lub ich skupisk, obsadzeń dróg i rowów, zieleni śródpolnej oraz innych zadrzewień i zakrzewień.
2. Plan zaleca zwiększenie stopnia zadrzewień, przy stosowaniu gatunków roślin typowych dla lokalnego ekosystemu, a także zadrzewianie ciągów ulicznych.
- § 21. W stosunku do obszarów konserwatorskich stref obserwacji archeologicznych, oznaczonych na rysunku planu symbolem graficznym zgodnym z legendą plan ustala:
- 1) Obowiązek uzgadniania z Mazowieckim Wojewódzkim Konserwatorem Zabytków wszelkich zmian w użytkowaniu terenu i planowanych inwestycji (kubaturowych, komunikacyjnych, związanych z uzbrojeniem terenu, eksploatacją kruszywa i innych związanych z robotami ziemnymi, naruszającymi strukturę gruntu poniżej warstwy ornej - tj. głębiej niż 30 cm od istniejącego poziomu terenu).
 - 2) W granicach konserwatorskiej strefy obserwacji archeologicznych warunkiem zmiany użytkowania terenu jest przeprowadzenie na koszt inwestora, właściciela lub użytkownika prac sondażowych potwierdzających lub wykluczających istnienie na tym terenie stanowiska archeologicznego. W przypadku odkrycia w wykopach sondażowych nawarstwień kulturowych i obiektów archeologicznych - obszar konserwatorskiej strefy archeologicznej staje się stanowiskiem archeologicznym, dla którego obowiązują ustalenia wym. w pkt 2.
 - 3) Do czasu przeprowadzenia archeologicznych badań wykopaliskowych i prac sondażowych obowiązuje zakaz zmiany użytkowania terenu - tj. wznoszenia obiektów kubaturowych, drogowych, związanych z uzbrojeniem terenu, grodzeniem działek oraz prowadzeniem robót ziemnych naruszających strukturę gruntu poniżej warstwy ornej - tj. głębiej niż 30 cm poniżej istniejącego poziomu terenu.

Uzbrojenie techniczne

- § 22.1. Ustala się wyposażenie terenu w sieć wodociągową- zakłada się skanalizowanie całego terenu, jego gazyfikację, zaopatrzenie w energię elektryczną przyłączenie do sieci telekomunikacyjnej i zorganizowany wywóz odpadów nie nadających się do gospodarczego wykorzystania.
2. Na całym terenie opracowania, w miejscach które będą ustalone po wykonaniu koncepcji budowy i rozbudowy sieci oraz po negocjacjach z właścicielami gruntów, dopuszcza się realizację następujących urządzeń inżynierskich: stacji transformatorowych, pompowni wody, przepompowni ścieków i strefowych oczyszczalni wód deszczowych, zgodnie z przepisami szczególnymi.

Odprowadzanie wód opadowych

- § 27. Plan zakłada docelowe wybudowanie gminnej sieci kanalizacji deszczowej. Tymczasowo, do czasu zrealizowania tej inwestycji, zezwala się na odprowadzanie wód deszczowych, odpowiadających wymogom ochrony środowiska, z ulic lokalnych o nawierzchniach utwardzonych do rowów melioracyjnych, rowami przepuszczalnymi wzdłuż ulic. Na etapie wykonywania projektów technicznych dróg należy uzyskać zgodę właścicieli odbiornika na odprowadzenie ścieków deszczowych i warunki tego odprowadzenia.
- § 28. Plan ustala odprowadzanie części wód opadowych powierzchniowo do gruntu - poprzez budowanie ulic dojazdowych i ciągów pieszo-jezdných o nawierzchniach przepuszczalnych.
- § 31. Plan wprowadza nakaz uzgadniania wszelkich zamierzeń inwestycyjnych z Wojewódzkim Zarządem Melioracji i Urzędzeń Wodnych.

Sieć energetyczna i telekomunikacyjna

- § 35.1. Plan przyjmuje zaopatrzenie terenu w energię elektryczną według koncepcji rozbudowy sieci energetycznej, stanowiącej załącznik nr 3 do niniejszej uchwały, po spełnieniu następujących warunków:
- wyprowadzeniu zasilaczy SN 15 kV z istniejącego RPZ Sękocin oraz planowanych RPZ w Kajetanach

- i Kamionce (gm. Piaseczno) dla zasilania przewidywanych na terenie objętym planem stacji transformatorowych,
- zmodernizowaniu istniejących słupowych stacji transformatorowych lub realizacji nowych stacji 15/0,4 kV,
2. Przewiduje się konieczność budowy stacji transformatorowych w następującej orientacyjnej ilości: Wólka Kosowska - 6 stacji, Kolonia Warszawska i Stefanowo - 14 stacji, Łazy - 20 do 25 stacji, przy założeniu dla poszczególnych nowych stacji wprowadzenia transformatorów o mocy 250 kVA.
3. Ustala się, że kable średniego napięcia prowadzone będą w pasach ulicznych ulic istniejących i projektowanych.
- § 36.1. Plan ustala zasilanie projektowanych obiektów z sieci kablowych niskiego napięcia, zasilanych dwustronnie, wyprowadzonych ze stacji transformatorowych.
- § 37. Plan ustala oświetlenie uliczne z sieci kablowej, prowadzonej wzdłuż ulic i dróg, zasilanej z projektowanych stacji trato.

Skutki prawne planu w zakresie wartości nieruchomości

- § 87. Określa się, że w wyniku uchwalenia planu wzrośnie wartość terenów, które w trybie jego sporządzenia uzyskały zgodę na wyłączenie z produkcji rolnej lub leśnej. Wysokość stawki procentowej, służącej naliczeniu opłaty związanej z tym wzrostem wartości nieruchomości, ustala się na poziomie 0%.

Data ważności wypisu: 2007-07-14

Załączniki:

- rysunek w skali 1:2000
- pełny tekst planu do wglądu w Urzędzie Gminy Lesznowola

Otrzymuje:

1. Urząd Gminy Lesznowola
ul. G.R.N 60
05-506 Lesznowola
2. RUP - a/a

Z up. Wójta
Grzegorz Debandowski
Zastępca Wójta

STAROSTWO POWIATOWE w PIASECZNE
Wydział Architektoniczno-Budowlany
ul. Chyliczkowska 14
05-500 Piaseczno
tel. 022-756-75-03

49 KD GZ

A 51 MN

138/13

154 KDGD

WÓJT GMINY LESZNOWOLA
woj. mazowieckie

Załącznik do wypisu i wyrysu z planu
zagospodarowania przestrzennego
Gminy Lesznowola

RUP - VI-1327-1-577/06

z dnia 14.07.2006r.

Zup Wójta

Grzegorz Lewandowski
Zastępca Wójta

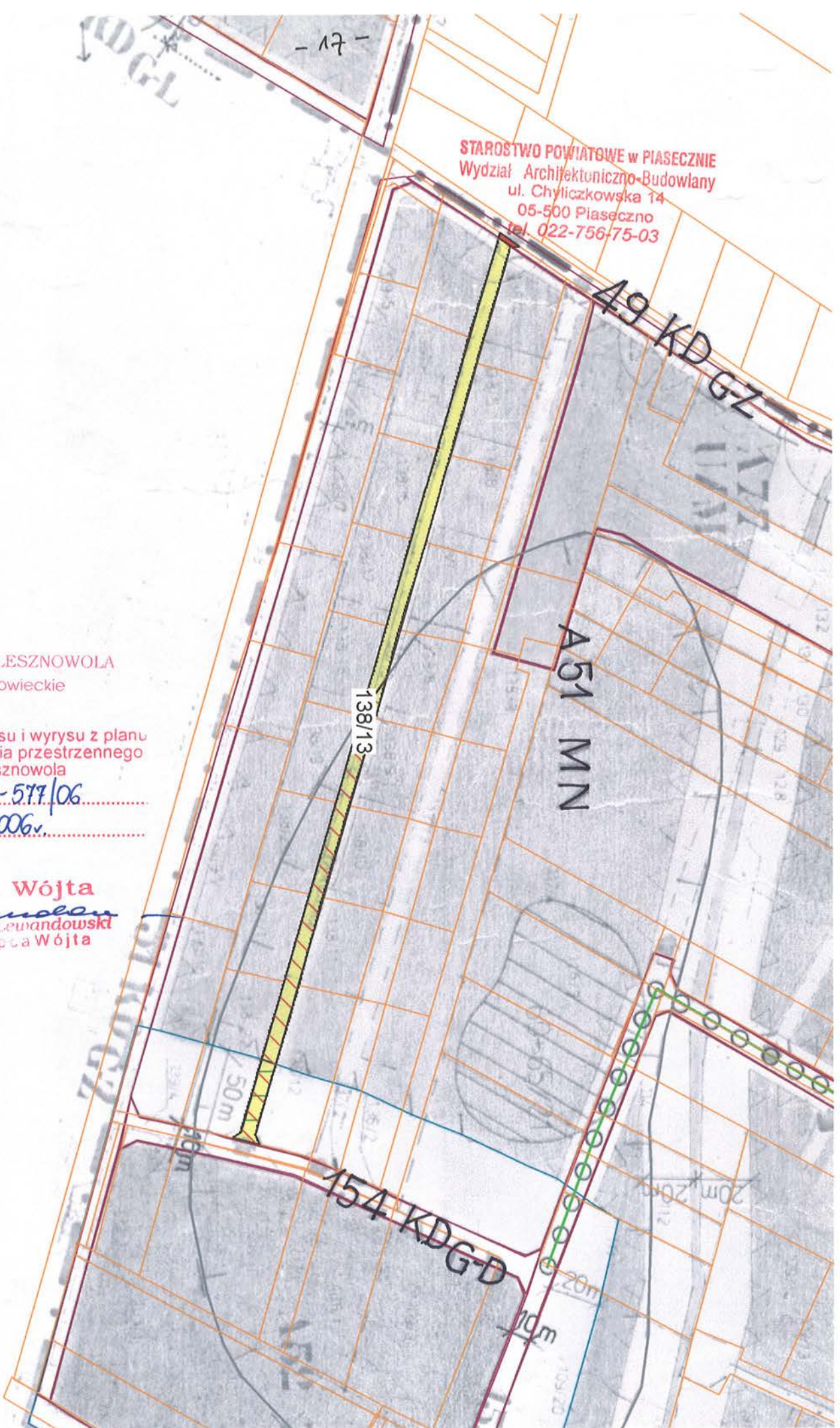

Wydział Komunikacji i Transportu
Starostwa Powiatowego w Piasecznie
Ul. Czajewicza 1 a
05-500 Piaseczno

Piaseczno, dnia 22.08..2006r.

Pan
Piotr Wilczewski
ul. Łukowska 4 m 58
04-113 Warszawa

STAROSTWO POWIATOWE w PIASECZNIE
Wydział Architektoniczno-Budowlany
ul. Chyliczkowska 14
05-500 Piaseczno
tel. 022-756-75-03

OPINIA TECHNICZNA NR KTR 5421/653/T/2006

Obiekt : ul. Familijna w Łazach gm. Lesznowola.

Faza: projekt budowlany

Wydział Komunikacji i Transportu Starostwa Powiatowego w Piasecznie zawiadamia, że po zapoznaniu się z przedstawioną dokumentacją **opiniuje pozytywnie** projekt budowlany chodnika przy ul. Familijnej w Łazach gm. Lesznowola.

Opinia ważna wraz z rysunkiem.

Do wiadomości:

1. Urząd Gminy Lesznowola

Z up. Starosty Piaseczyńskiego
p.o. Kierownika Referatu Komunikacji



Wiesława Czapska

 USŁUGI PROJEKTOWE Piotr Wilczewski ul. Lukowska 4 m 58 04-113 Warszawa	Stadium Proj. budowlano- wykonawczy	Branża Drogową	Załącznik 4.2
	Nazwa obiektu PROJEKT BUDOWY UL. FAMILIJNEJ (CIĄG PIESZO-JEZDNY) LAZY, GM. LESZNOWOLA		
Nazwa rysunku PROJEKT ZAGOSPODAROWANIA TERENU			Data 08.2006
Projektował	techn. Piotr Wilczewski	Nr uprawnień	St-165/87
Sprawił	mgr inż. Wacław Olech	KBU Ia - 2126/980/66	<i>Wacław Olech</i>

STAROSTWO POWIATOWE w PIASECZNE
 Wydział Architektury Budowlanej
 ul. Chylińska 14
 05-500 Piaseczno
 tel. 022-756-75-03

Lot do granicy Techn. Nr. KTR 5121 / 65311 / 2006

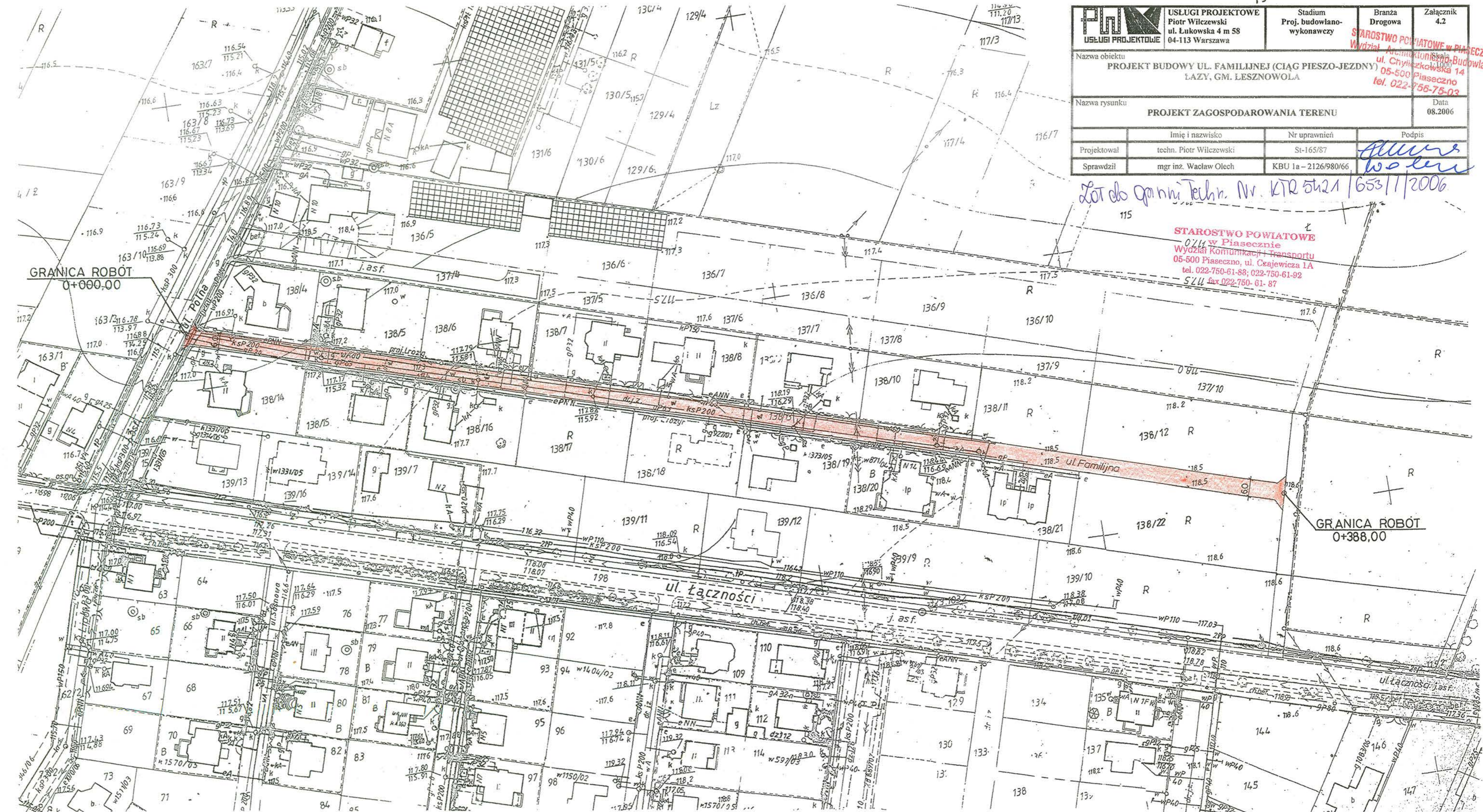
STAROSTWO POWIATOWE
 w Piasecznie
 Wydział Komunikacji i Transportu
 05-500 Piaseczno, ul. Czajewicza 1A
 tel. 022-750-61-88; 022-750-61-92
 S.Z.U. fax 022-750-61-87



Piaseczno, dnia 16-10-2006r.

STAROSTA PIASECZYŃSKI
05-500 Piaseczno
ul. Chyliczkowska 14

STAROSTWO POWIATOWE w PIASECZNI
Wydział Architektoniczno-Budowlany
ul. Chyliczkowska 14
05-500 Piaseczno
tel. 022-756-75-03

OPINIA nr 1743 /2006
uzgodnienia dokumentacji projektowej

Przedmiot uzgodnienia: **lokalizacji przebiegu kanalizacji oraz ciągu pieszo-jezdnego**

Inwestor: Urząd Gminy Lesznówola

Nr zlecenia z dnia: 2006-10-05 znak : -

Data wpływu zlecenia do Zespołu: 2006-10-10

Zgodnie z art. 27 ustawy z dnia 17 maja 1989 r. Prawo geodezyjne i kartograficzne
(Dz. U. Nr 30, poz. 163 z późn. zm.),

Inwestorzy są zobowiązani :

- zapewnić wyznaczanie i dokonywanie geodezyjnych pomiarów powykonawczych przez
jednostki uprawnione do wykonywania prac geodezyjnych.

Pomiary powykonawcze sieci podziemnego uzbrojenia terenu układanej w wykopach
otwartych należy wykonać przed ich zakryciem .

Zespół Uzgadniania Dokumentacji Projektowej opiniuje **pozytywnie** lokalizację obiektu
położonego :

Gmina: **Lesznówola**

Miasto (wieś): Łazy

Ulica: **Familijna**

Nr ew. działki: **wg zał. mapowego stanowiącego integralną część opinii**

UWAGI I ZALECENIA

ZEW-T S.A. – O terminie rozpoczęcia prac ziemnych powiadomić Rejonową Dyspozycję
Ruchu RE Jeziorna, tel. 022 7013200 lub 022 7013222. W miejscach skrzyżowań z kablami
energetycznymi prace ziemne wykonywać ręcznie z zachowaniem wiedzy technicznej
zawartej w normie PN-76/E-05125 oraz ustaleniami roboczymi z Działu Technicznym RE.
Prace wykonywać wyłącznie w stanie beznapięciowym istniejących urządzeń energetycznych
i bezwzględnie pod nadzorem pracownika Dozoru Rejonu Energetycznego.

ZEW-T S.A. – W miejscach zbliżeń do słupów i kabli energetycznych roboty ziemne
wykonywać ręcznie bez naruszania ich posadowienia.

W miejscach skrzyżowań z siecią gazową wykopy wykonywać ręcznie
pod nadzorem MOZG.

z up. Starosty Piaseczyńskiego
GEODETA POWIATOWY

[Podpis]
mgr inż. Aneta Wierzejska

STAROSTWO POWIATOWE W PIASECZNI
Wydział Architektoniczno-Budowlany
ul. Chyliżkowska 14
05-500 Piaseczno
tel. 022 755 75 03

INWENTARYZACJA
Z GEODEZYJNA
AKTUALIZACJA

USŁUGI GEODEZYJNE
Marek Podniesiński
02-791 Warszawa, ul. Braci Wągów 1 m. 17
tel. 649 81 14
NIP 951 004 52 94

GEODETA
Marek Podniesiński
Uprawnienia 7772

Podnie

STAROSTA PIASECZYŃSKI
05-500 Piaseczno, ul. Chyliżkowska 14

Na podstawie art. 176 pkt. 2 oraz art. 28 ustawy Prawo geodezyjne
i kartograficzne (Dz. U. z 2005 r. Nr 240, poz. 2027) uzgodniono
ustalenie projektowanych sieci uzbrojenia terenu.

ul. Łączności

Uzasadnienie techniczne projektu sieci uzbrojenia terenu i geodezyjny inwentaryzacji
powyższych przedmiotów, w tym: 1. Wykazanie istniejącej i projektowanej sieci uzbrojenia terenu
z wyznaczeniem pomiarów przykrawędziowych i pomiarów punktów geodezyjnych. 2. Wykazanie
Uzasadnienie i asygnacja projektowanych sieci uzbrojenia terenu, w tym: 3. Wykazanie istniejącej i
projektowanych sieci uzbrojenia terenu. 4. Wykazanie istniejącej i projektowanych sieci uzbrojenia terenu.
Uzasadnienie i asygnacja projektowanych sieci uzbrojenia terenu, w tym: 5. Wykazanie istniejącej i
projektowanych sieci uzbrojenia terenu. 6. Wykazanie istniejącej i projektowanych sieci uzbrojenia terenu.
Uzasadnienie i asygnacja projektowanych sieci uzbrojenia terenu, w tym: 7. Wykazanie istniejącej i
projektowanych sieci uzbrojenia terenu. 8. Wykazanie istniejącej i projektowanych sieci uzbrojenia terenu.
Uzasadnienie i asygnacja projektowanych sieci uzbrojenia terenu, w tym: 9. Wykazanie istniejącej i
projektowanych sieci uzbrojenia terenu. 10. Wykazanie istniejącej i projektowanych sieci uzbrojenia terenu.

Starosta Piaseczyński
GEODETA POWIATOWY
Powiatowy Ośrodek Dokumentacji Geodezyjnej i Kartograficznej
ul. Wierzyjska 133
05-500 Piaseczno

Wzrostle oznaczony linijką
przewidziano w terenie a
zasadniczej Dokumentacji powiatowej
mapy przyjęto do druku w dniu
i zawiadomienia pod nr
Niniejsze mapy może służyć do celów projektowych
Projektując obiekt budowlany należy uzyskać zezwolenie na
podlegają wytyczeniu i inwentaryzacji przykrawędziowej przez
jednostki uprawnione do wykonywania prac geodezyjnych.

5 PAZ. 2006
mgr inż. Elżbieta Krzyżanowska

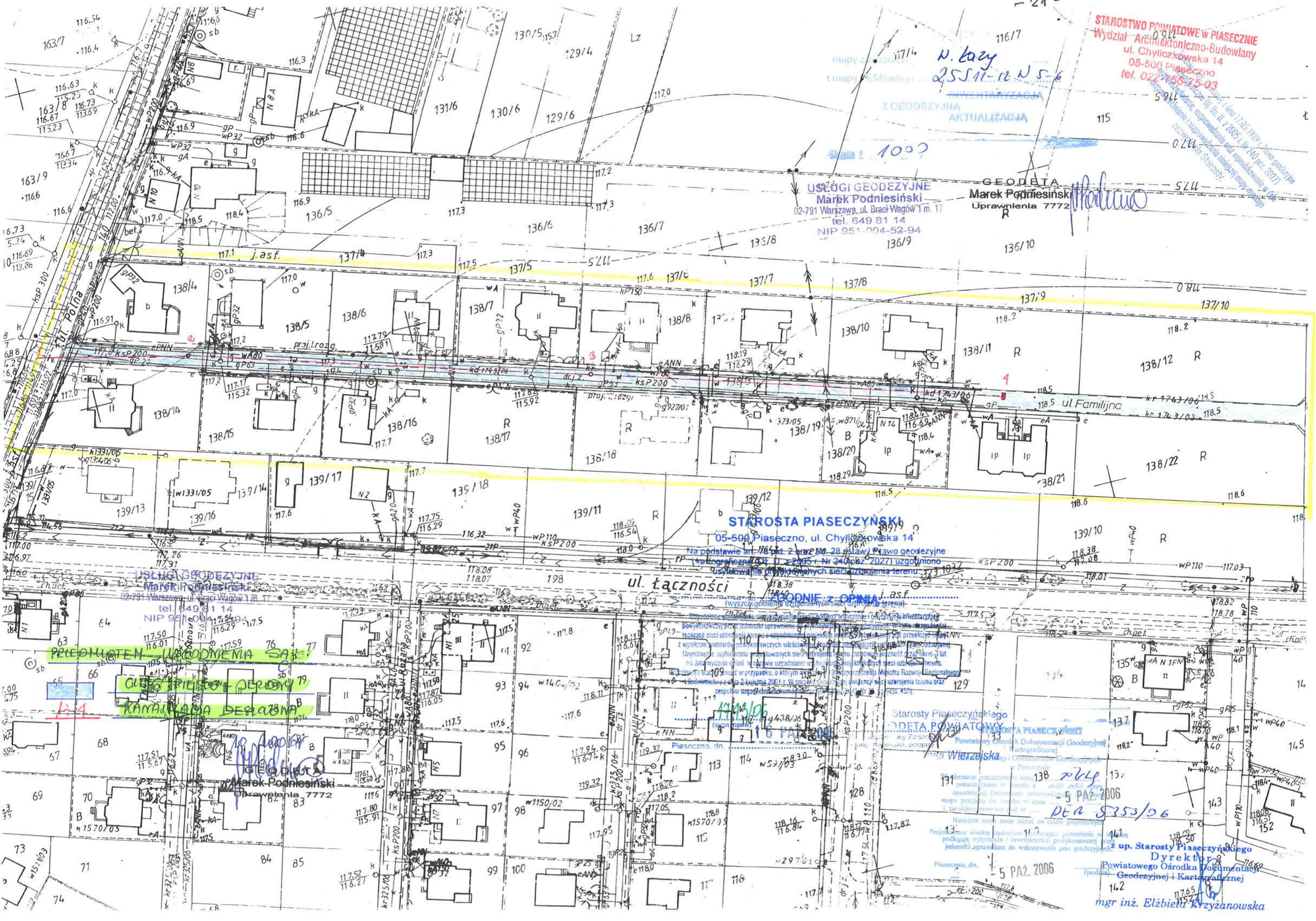

Lesznówola, dn. 14 listopada 2006r.

STAROSTWO POWIATOWE w PIASECZNI
Wydział Architektoniczno-Budowlany
ul. Chyliczkowska 14
05-500 Piaseczno
tel. 022 56-75-03

DECYZJA

Na podstawie art. 46a ust. 7 pkt. 4 w zw. z art. 46 ust. 1 oraz art. 56 ustawy z dnia 27 kwietnia 2001r. – Prawo ochrony środowiska (Dz. U. Nr 62, poz. 627 z póź. zm.) oraz art. 104 ustawy z dnia 14 czerwca 1960r. Kodeks postępowania administracyjnego (Dz. U. z 2000r. Nr 98, poz. 1071 z późn. zm.), po rozpatrzeniu wniosku z dnia 25 sierpnia 2006r., złożonego przez Kierownika Referatu Gospodarki Komunalnej, Ochrony Środowiska i Rolnictwa tut. Urzędu

ustalam

środowiskowe uwarunkowania zgody na realizację przedsięwzięcia pod nazwą:

„budowa drogi gminnej – ul. Familijnej (działka o nr ew. 138/13) w miejscowości Łazy, gm. Lesznówola”

1. Nazwa, rodzaj i miejsce realizacji przedsięwzięcia

Przedsięwzięcie pn. „budowa drogi gminnej – ul. Familijnej (działka o nr ew. 138/13) w miejscowości Łazy, gm. Lesznówola” należy do kategorii określonej w § 3 ust. 1 pkt. 56 Rozporządzenia Rady Ministrów z dnia 9 listopada 2004r. w sprawie określenia rodzajów przedsięwzięć mogących znacząco oddziaływać na środowisko oraz szczegółowych uwarunkowań związanych z kwalifikowaniem przedsięwzięcia do sporządzenia raportu o oddziaływaniu na środowisko (Dz. U. Nr 257, poz. 2573, z póź. zm.).

W/w nieruchomość zgodnie z miejscowym planem zagospodarowania przestrzennego Gminy Lesznówola zatwierdzonym Uchwałą Rady Gminy Lesznówola Nr 295/XXX/2000 z dnia 19.05.2000r. (Dz. U. Nr 79, poz. 809 z dn. 19.07.2000), położone są na terenie o przeznaczeniu podstawowym:

- tereny zabudowy mieszkaniowej.

Przedsięwzięcie przewiduje budowę drogi gminnej.

2. Warunki wykorzystania terenu w fazie realizacji i eksploatacji, ze szczególnym uwzględnieniem konieczności ochrony cennych wartości przyrodniczych, zasobów naturalnych i zabytków oraz ograniczenia uciążliwości dla terenów sąsiednich

- Inwestycja nie może negatywnie oddziaływać na środowisko lokalne, dopuszcza się oddziaływania krótkotrwałe, o charakterze lokalnym, jedynie w fazie jej realizacji

W fazie realizacji przedsięwzięcia należy zapewnić możliwość selektywnej zbiórki odpadów oraz ich sukcesywne wywożenie przez uprawnione firmy

- Roboty budowlane w zakresie związanym z realizacją przedsięwzięcia należy wykonywać tylko w porze dziennej z uwagi na możliwość występowania uciążliwości hałasowej

Zaplecza budowy nie należy lokalizować w bezpośrednim sąsiedztwie zabudowy mieszkaniowej

- Nie nakłada się obowiązku przedstawienia analizy porealizacyjnej

3. Wymagania dotyczące ochrony środowiska konieczne do uwzględnienia w projekcie budowlanym

- Wykonanie planowanego przedsięwzięcia nie może naruszać ustaleń miejscowego planu zagospodarowania przestrzennego
- Należy zastosować odpowiednie rozwiązania techniczne, technologiczne oraz właściwą organizację ruchu, w celu ochrony przed zanieczyszczeniami powstającymi w związku z eksploatacją drogi
- W projekcie budowlanym należy ustalić miejsca do gromadzenia odpadów
- W przypadku konieczności prowadzenia prac odwodnieniowych, na etapie projektu budowlanego należy ustalić miejsce i sposób odprowadzania wód z odwodnienia wykopów
- Stosowane do budowy materiały muszą posiadać wymagane przepisami świadectwa dopuszczenia do stosowania w budownictwie
- Prace budowlane prowadzić z zachowaniem przepisów bhp

Stwierdza się, że decyzja z dn. 14.11.2006r.

nr KSR-7624/44/06
(jest ostateczna i podlega wykonaniu)

Lesznówola, dn. 10.01.2007r.

Z up. Wójta

mgr Marek Ruszkowski
Zastępca Wójta

- Przed przystąpieniem do użytkowania należy uregulować sprawy formalno-prawne w zakresie korzystania ze środowiska
- 4. **Wymogi w zakresie przeciwdziałania skutkom awarii przemysłowych, w odniesieniu do przedsięwzięć zaliczanych do zakładów stwarzających zagrożenie wystąpienia poważnych awarii**
 - Nie dotyczy przedmiotowego przedsięwzięcia
- 5. **Wymogi w zakresie ograniczenia transgranicznego oddziaływania na środowisko w odniesieniu do przedsięwzięć, dla których przeprowadzono postępowanie dotyczące transgranicznego oddziaływania na środowisko**
 - Nie dotyczy przedmiotowego przedsięwzięcia
- 6. **Wymogi w przypadku stwierdzenia konieczności utworzenia obszaru ograniczonego użytkowania**
 - Nie stwierdzono konieczności utworzenia obszaru ograniczonego użytkowania

UZASADNIENIE

W dniu 25 sierpnia 2006r. Kierownik Referatu Gospodarki Komunalnej, Ochrony Środowiska i Rolnictwa tut. Urzędu wystąpił z wnioskiem o wydanie decyzji o środowiskowych uwarunkowaniach zgody na realizację projektowanego przedsięwzięcia polegającego na budowa drogi gminnej – ul. Familijnej (działka o nr ew. 138/13) w miejscowości Łazy.

Zgodnie z wymogami art. 51 ust. 3 ustawy – Prawo ochrony środowiska, Wójt Gminy Lesznowola zwrócił się do Starosty Piaseczyńskiego i Państwowego Powiatowego Inspektora Sanitarnego w Piasecznie o wydanie opinii w sprawie wykonania raportu oddziaływania przedmiotowej inwestycji na środowisko i jego ewentualnego zakresu.

Państwowy Powiatowy Inspektor Sanitarny w Piasecznie Postanowieniem znak: ZNS/712/150/06 z dnia 11.09.2006r. oraz Starosta Piaseczyński Postanowieniem Nr 310/2006, znak: ŚRL-7633/271/06 z dnia 15.09.2006r., odstąpili od wymogu sporządzenia raportu o oddziaływaniu na środowisko planowanego przedsięwzięcia.

Wójt Gminy Lesznowola Postanowieniem nr 44/2006, znak: KSR-7624/44/06 z dnia 22 września 2006r. odstąpił od obowiązku sporządzenia raportu.

W trakcie przeprowadzonego postępowania w sprawie oceny oddziaływania na środowisko planowanego przedsięwzięcia, powiadomione strony nie zgłosiły żadnych wniosków i uwag.

Starosta Piaseczyński Postanowieniem nr 387/2006, znak: ŚRL-7633/345/06 z dnia 31.10.2006r., uzgodnił środowiskowe uwarunkowania zgody na realizację przedmiotowego przedsięwzięcia, pod warunkiem zastosowania odpowiednich rozwiązań technicznych, technologicznych oraz właściwej organizacji ruchu, w celu ochrony przed zanieczyszczeniami powstającymi w związku z eksploatacją drogi.

Państwowy Powiatowy Inspektor Sanitarny w Piasecznie Postanowieniem, znak: ZNS/713/158/06 z dnia 20.10.2006r., uzgodnił przedmiotowe przedsięwzięcie i zgłosił następujące uwarunkowania środowiskowe dla jego realizacji:

1. W fazie realizacji przedsięwzięcia należy zapewnić możliwość selektywnej zbiórki odpadów oraz ich sukcesywne wywożenie przez uprawnione firmy. Miejsca do gromadzenia odpadów powinny być ustalone w projekcie budowlanym.
2. Zaplecza budowy nie należy lokalizować w bezpośrednim sąsiedztwie zabudowy mieszkaniowej.
3. Roboty budowlane w zakresie związanym z realizacją przedsięwzięcia należy wykonywać tylko w porze dziennej z uwagi na możliwość występowania uciążliwości hałasowej.
4. W przypadku konieczności prowadzenia prac odwodnieniowych, na etapie projektu budowlanego należy ustalić miejsce i sposób odprowadzania wód z odwodnienia wykopów.
5. Stosowane do budowy materiały muszą posiadać wymagane przepisami świadectwa dopuszczenia do stosowania w budownictwie.

Wszystkie w/w warunki zostały uwzględnione w ustaleniach decyzji.

W związku z brakiem konieczności sporządzania raportu oddziaływania na środowisko dla powyższego przedsięwzięcia, nie ma konieczności przedstawienia analizy porealizacyjnej, zgodnie z art. 56 ust. 4 pkt 2 w/w ustawy, jak również przesłanek do nałożenia obowiązku

zapobiegania, ograniczenia oraz monitorowania oddziaływania inwestycji na środowisko, a także wykonania kompensacji przyrodniczej.
Przedsięwzięcie to nie wpłynie na pogorszenie stanu środowiska przyrodniczego.
W związku z powyższym orzeczono jak w sentencji.

STAROSTWO POWIATOWE, PIASECZNE
Wydział Architektoniczno-Budowlany
ul. Chyliczkowska 14
05-500 Piaseczno
tel. 022-756-75-03

Pouczenie

Od niniejszej decyzji służy stronom odwołanie do Samorządowego Kolegium Odwoławczego ul. Senatorska 5, 00-099 Warszawa za moim pośrednictwem w terminie 14 dni od dnia jej doręczenia.

Zgodnie z art. 46 ust. 4b ustawy z dnia 27 kwietnia 2001r. – Prawo ochrony środowiska (Dz. U. Nr 62, poz. 627 z póź. zm.) decyzją o środowiskowych uwarunkowaniach dołącza się do wniosku o wydanie decyzji o pozwoleniu na budowę obiektu budowlanego. Wniosek ten winien być złożony nie później niż przed upływem dwóch lat od dnia, w którym decyzja o środowiskowych uwarunkowaniach stała się ostateczna.

Oplata skarbową:

Zwolnione z opłaty skarbowej – zgodnie z ustawą z dnia 9 września 2000r. o opłacie skarbowej (Dz. U. z 2004r. Nr 253, poz. 2532).



Z up. Wójta
Grzegorz Lewandowski
Zastępca Wójta

Załączniki :

Załącznik Nr 1 – Informacja o planowanym przedsięwzięciu

Otrzymują:

1. Referat Gospodarki Komunalnej, Ochrony Środowiska i Rolnictwa w/m
2. Pozostałe strony postępowania (w drodze obwieszczenia)
3. a/a

Do wiadomości :

1. Starosta Piaseczyński
ul. Chyliczkowska 20
05-500 Piaseczno
2. Państwowy Powiatowy Inspektor Sanitarny
w Piasecznie z/s w Chylicach
ul. Dworska 7
05-510 Konstancin Jeziorna

Załącznik Nr 1

STAROSTWO POWIATOWE w PIASECZNE
Wydział Architektoniczno-Budowlany
ul. Chyliczkowska 14
05-500 Piaseczno
tel. 022-756-75-03

INFORMACJA O PLANOWANYM PRZEDSIĘWZIĘCIU

W ramach planowanego przedsięwzięcia zostanie wykonana droga gminna – ul. Familijna w miejscowości Łazy, o długości 388 m. Projektuje się wykonanie ulicy klasy „L” jako ciąg pieszo-jezdny zgodnie z miejscowym planem zagospodarowania przestrzennego.

W projektowanych granicach pasa drogowego będzie wykonany ciąg pieszo-jezdny o szerokości 6,0 m o nawierzchni z kostki betonowej na podbudowie z kruszywa łamanego. Ponadto budowa obejmuje wykonanie wjazdów bramowych o nawierzchni z kostki betonowej.

Wody opadowe z powierzchni jezdni będą odprowadzane do istniejącego rowu melioracyjnego, zlokalizowanego przy ul. Polnej.

Roboty drogowe będą prowadzone głównie w technologii zmechanizowanej. W miejscach kolizji lub zbliżeń do istniejącej infrastruktury technicznej, prace będą wykonywane ręcznie pod nadzorem gestorów poszczególnych mediów. Na całym odcinku drogi prace będą odbywać się bez zamknięcia ruchu drogowego.

Z up. Wójta
Grzegorz Lewandowski
Zastępca Wójta

Usługi Projektowe
Piotr Wilczewski
ul. Łukowska 4 m 58
04-113 WARSZAWA

dot. uzgodnienia projektu budowy ul. Familijnej – działka nr 138/13, we wsi ŁAZY, gm. Lesznowola - zlokalizowanej częściowo na obszarze konserwatorskiej strefy archeologicznej.

Wojewódzki Konserwator Zabytków w Warszawie – w odpowiedzi na wniosek firmy Usługi Projektowe Piotr Wilczewski - z dnia 11.01.2007 r. (data wpływu: 11.01.2007r.) w sprawie uzgodnienia projektu **budowy ul. Familijnej - działka nr ew. 138/13** (ciąg pieszo-jezdny) długości 388 m (na odcinku od ul. Polnej do ulicy bez nazwy) **we wsi Łazy, gm. Lesznowola** - uprzejmie informuje, że **pozytywnie opiniuje przedłożony projekt budowlany w/w inwestycji.**

Ze względu na lokalizację części omawianej inwestycji w granicach konserwatorskiej strefy archeologicznej - **planowane działania inwestycyjne (na obszarze omawianej strefy) - muszą być prowadzone (na etapie robót ziemnych) pod stałym nadzorem archeologicznym** (zgodnie z ustaleniami zawartymi w zmianie Miejscowego Planu Zagospodarowania Przestrzennego Gminy Lesznowola, zatwierdzonym Uchwałą Nr 295/XXX/2000 Rady Gminy Lesznowola z dnia 19 maja 2000 r., opublikowanej w Dz. Urz. Woj. Mazowieckiego z dnia 19.07.2000r. Nr 79, poz. 809)

Zezwolenia na prowadzenia badań archeologicznych (warunkujące uzyskanie zezwolenia na budowę) należy uzyskać od Wojewódzkiego Konserwatora Zabytków w Warszawie, ul. Jasna 10.

Wniosek w sprawie zezwolenia składa właściciel lub użytkownik gruntu – zgodnie z wymogami określonymi w Rozporządzeniu Ministra Kultury z dnia 9 czerwca 2004r. w sprawie prowadzenia prac konserwatorskich, restauratorskich, robót budowlanych, badań konserwatorskich i architektonicznych a także innych działań przy zabytkach wpisanych do rejestru zabytków oraz badań archeologicznych i poszukiwań ukrytych lub porzuconych zabytków ruchomych (Dz. U. z 2004r. Nr 150, poz. 1579).

Jednocześnie WKZ informuje, że opinia wydana na wniosek strony ma charakter wyłącznie informacyjny.

Planowana inwestycja znajduje się na terenie objętym ochroną konserwatorską wynikającą z miejscowego planu zagospodarowania przestrzennego. Stosownie zatem do art. 39 ust.3 ustawy z dnia 7 lipca 1994r. Prawo budowlane (Dz.U. Nr 89, poz.414 z późn. zm.) pozwolenie na budowę wydaje właściwy organ w uzgodnieniu z wojewódzkim konserwatorem zabytków. Oznacza to, że WKZ dokonuje uzgodnień wymaganych do wydania decyzji o pozwoleniu na budowę – w odniesieniu do obiektów i obszarów objętych ochroną konserwatorską na podstawie miejscowego planu zagospodarowania przestrzennego wyłącznie na wniosek Starosty, w trybie art. 106 Kpa.

W zał. zaopiniowany plan inwestycji

Otrzymują:

- ① adresat j.w.
2. a/a WA BK.

Z up. WOJEWÓDZKIEGO KONSERWATORA ZABYTKÓW
W WARSZAWIE

Halina Koperska
KIEROWNIK WYDZIAŁU
ARCHEOLOGII

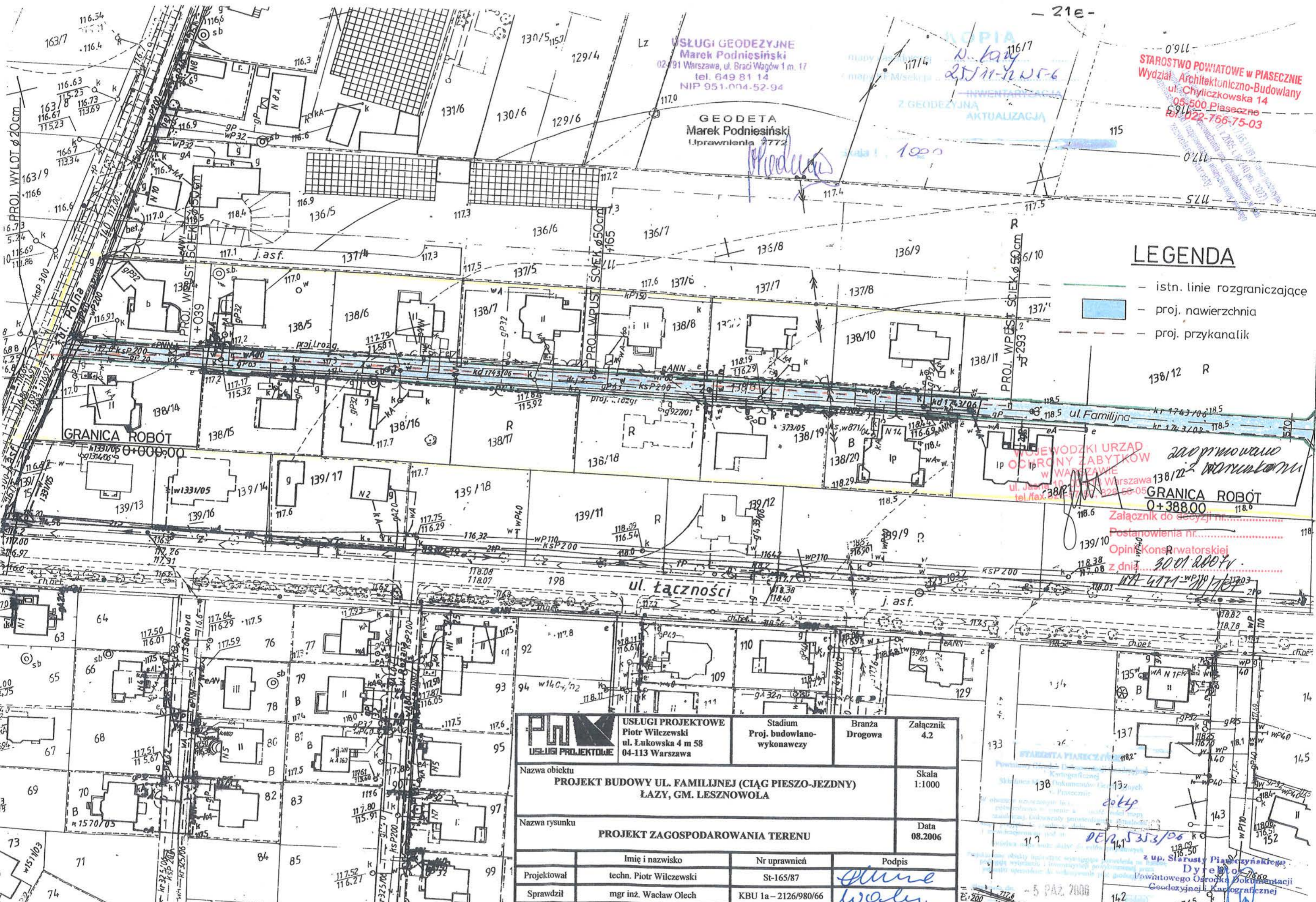

USŁUGI GEODEZYJNE
Marek Podniesiński
02-91 Warszawa, ul. Braci Wąków 1 m. 17
tel. 649 81 14
NIP 951.004.52-94

GEODETA
Marek Podniesiński
Uprawnienia 7772

STAROSTWO POWIATOWE w PIASECZNE
Wydział Architektoniczno-Budowlany
ul. Chyliczkowska 14
05-500 Piaseczno
tel. 022-766-75-03

LEGENDA

- istn. linie rozgraniczające
- proj. nawierzchnia
- proj. przykanalik

WOJEWÓDZKI URZĄD
OCHRONY ZABYTKÓW
w WARSZAWIE
ul. Jasna 10, 01-611 Warszawa
tel./fax: 22-62-50-00, 22-62-50-05

GRANICA ROBÓT
0+388.00

ul. Łączności

 USŁUGI PROJEKTOWE Piotr Wilczewski ul. Łukowska 4 m 58 04-113 Warszawa	Stadium	Branża	Załącznik
	Proj. budowlano-wykonawczy	Drogowa	4.2
Nazwa obiektu	Skala		
PROJEKT BUDOWY UL. FAMILIJNEJ (CIĄG PIESZO-JEZDNY) ŁAZY, GM. LESZNOWOLA	1:1000		
Nazwa rysunku	Data		
PROJEKT ZAGOSPODAROWANIA TERENU	08.2006		
Projektował	Imię i nazwisko	Nr uprawnień	Podpis
Sprawdził	mgr inż. Wacław Olech	St-165/87	<i>[Signature]</i>
		KBU 1a-2126/980/66	<i>[Signature]</i>

5 PAZ 2006

mgr inż. *[Signature]* Krzyżanowska

STAROSTWO POWIATOWE w PIASECZNI
Wydział Architektoniczno-Budowlany
ul. Chyliczkowska 14
05-500 Piaseczno
tel. 022-756-75-03

4. RYSUNKI

z czerwonej sukni trzymająca w
mieszczony został zielony smok
liny i zajęć jej mieszkańców.
ictwo, urodzaj, dobrobyt i chleb.
bezpośrednio do dawnego herbu
dzisiejsza Gmina Lesznowola.
okresu po 1311 roku. Smok jest

złoto-zielona o pasach równej

na Raszyn

OLA

Łazy

rysin

Wygoda

Sękocin Stary

Sękocin Nowy

Słomin

Sękocin Las

Magdalenka



Magdalenka

Janczewice

Lesznowola - Pole

STAROSTWO POWIATOWE W PIASZCZYNIE
Wydział Architektoniczny Budowlany
ul. Chylińskich 4
05-600 Piaseczno
tel. 022 266-75-03

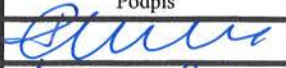
PLAN MAGDALENKI
ŁAZY (część wschodnia)
- patrz na odwrocie

 USŁUGI PROJEKTOWE	USŁUGI PROJEKTOWE Piotr Wilczewski ul. Łukowska 4 m 58 04-113 Warszawa		Stadium Proj. budowlano- wykonawczy	Branża Drogową	Załącznik 4.1
	Nazwa obiektu PROJEKT BUDOWY UL. FAMILIJNEJ (CIĄG PIESZO-JEZDNY) ŁAZY, GM. LESZNOWOLA				Skala 1:25000
Nazwa rysunku PLAN ORIENTACYJNY				Data 08.2006	
	Imię i nazwisko	Nr uprawnień	Podpis		
Projektował	techn. Piotr Wilczewski	St-165/87			
Sprawdził	mgr inż. Wacław Olech	KBU 1a - 2126/980/66			

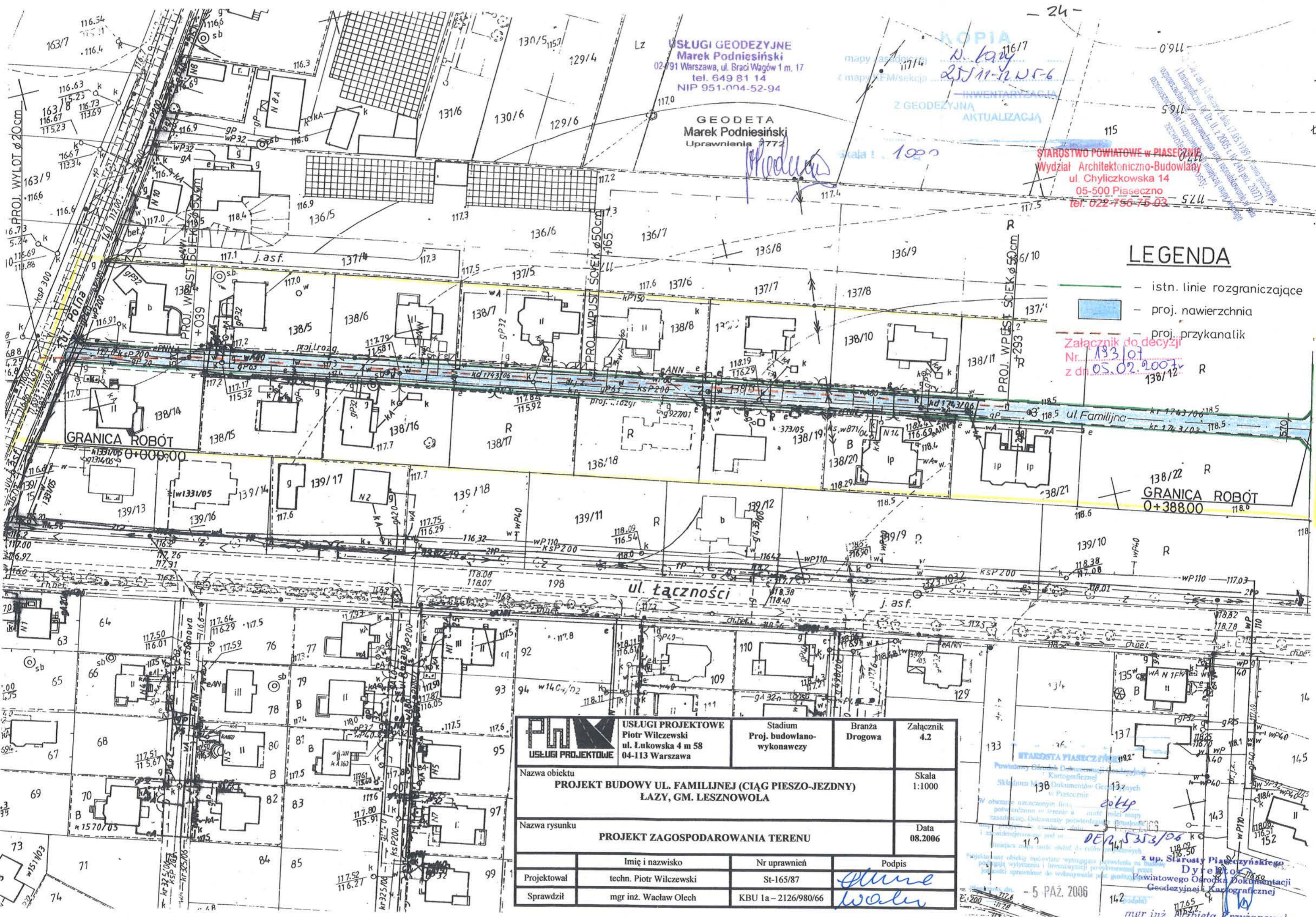

USŁUGI GEODEZYJNE
Marek Podnieński
02-91 Warszawa, ul. Braci Wągów 1 m. 17
tel. 649 81 14
NIP 951-004-52-94

GEODETA
Marek Podnieński
Uprawnienia 9772

KOPIA
mapy...
Z GEODEZYJNA
AKTUALIZACJA

STAROSTWO POWIATOWE w PIASECZNYM
Wydział Architektoniczno-Budowlany
ul. Chyliczowska 14
05-500 Piaseczno
tel. 022-756-75-03

LEGENDA

- istn. linie rozgraniczające
 - proj. nawierzchnia
 - proj. przykanalik
- Załącznik do decyzji
Nr. 193/07
z dn. 05.02.2007 r.

<p>USŁUGI PROJEKTOWE Piotr Wilczewski ul. Łukowska 4 m 58 04-113 Warszawa</p>	Stadium	Branża	Załącznik
	Proj. budowlano-wykonawczy	Drogowa	4.2
Nazwa obiektu			Skala
PROJEKT BUDOWY UL. FAMILIJNEJ (CIĄG PIESZO-JEZDNY) ŁAZY, GM. LESZNOWOLA			1:1000
Nazwa rysunku			Data
PROJEKT ZAGOSPODAROWANIA TERENU			08.2006
Projektował	mgr inż. Waclaw Olech	Nr uprawnień	Podpis
Sprawdził	mgr inż. Waclaw Olech	St-165/87	<i>[Signature]</i>
		KBU 1a-2126/980/66	<i>[Signature]</i>

STAROSTA PIASECZNYM
Powiatowy Ośrodek Dokumentacji Geodezyjnej i Kartograficznej
Składowa 138 Dokumentów Geodezyjnych w Piasecznym

z up. Starosty Piaseczyńskiego
Dyrektor
Powiatowego Ośrodka Dokumentacji Geodezyjnej i Kartograficznej

mgr inż. Beata Krzyżanowska

5 PAZ. 2006

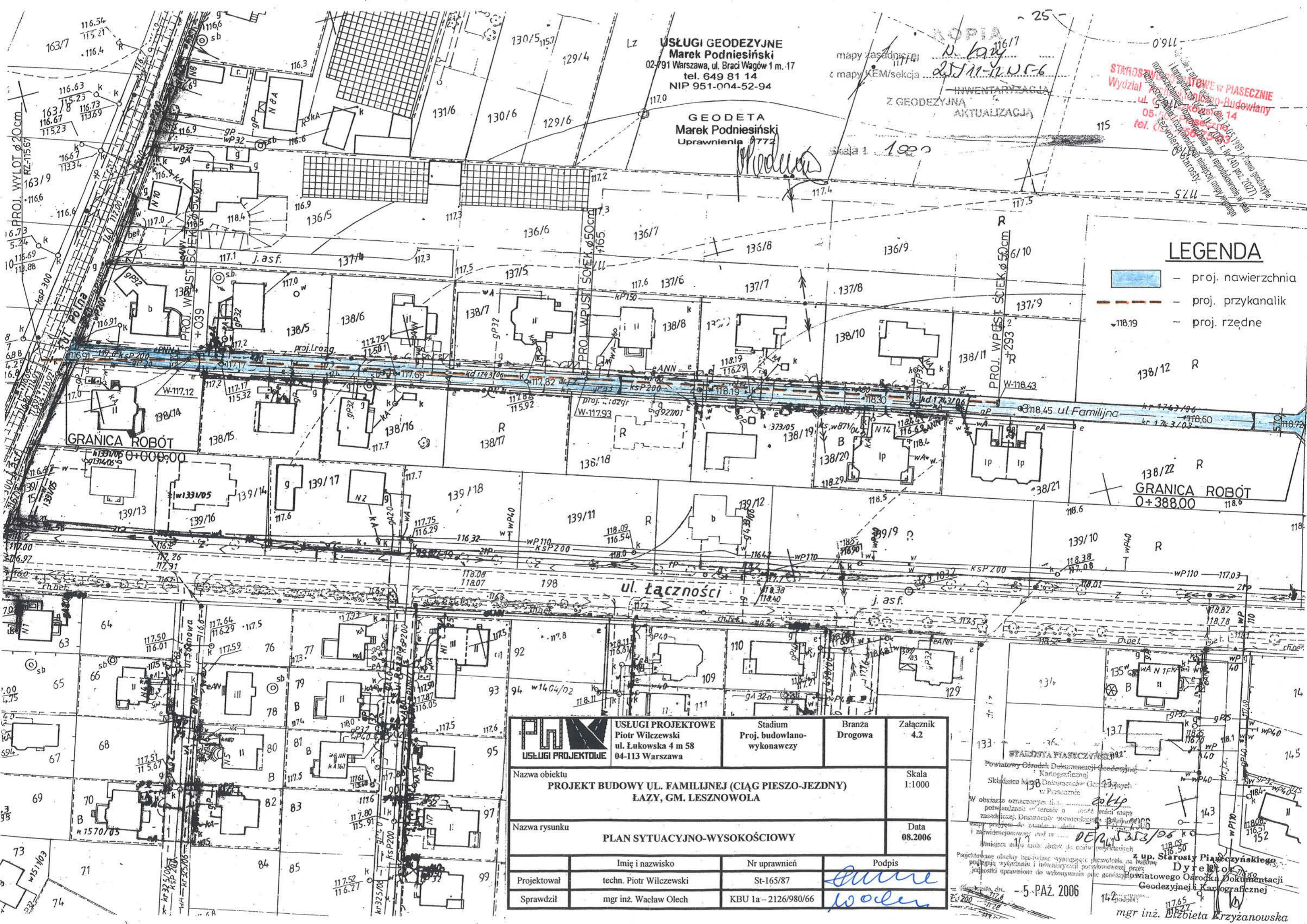

USŁUGI GEODEZYJNE
Marek Podniewski
 02-791 Warszawa, ul. Braci Wagów 1 m. 17
 tel. 649 81 14
 NIP 951-004-52-94

GEODETA
Marek Podniewski
 Uprawnienia 7772

mapy zasadniczej
 z mapy KEM/sekcja

INWENTARYZACJA
 Z GEODEZYJNA
 AKTUALIZACJA

Skala 1:1000

STAROSTWO W PIASECZNYM
 Wydział Geodezyjno-Kartograficzny
 ul. Główna 14
 05-110 Piaseczno
 tel. 022 755 5003

LEGENDA

- proj. nawierzchnia
- proj. przykanalik
- proj. rzędne

 USŁUGI PROJEKTOWE Piotr Wilczewski ul. Łukowska 4 m 58 04-113 Warszawa	Stadium	Branża	Załącznik
	Proj. budowlano-wykonawczy	Drogowa	4.2
Nazwa obiektu	Projekt budowy ul. Familijnej (ciąg pieszo-jezdny) Łazy, gm. Lesznówola		Skala
			1:1000
Nazwa rysunku	PLAN SYTUACYJNO-WYSOKOŚCIOWY		Data
			08.2006
Projektował	mgr inż. Waclaw Olech	Nr uprawnień	Podpis
		St-165/87	<i>[Signature]</i>
Sprawił	mgr inż. Waclaw Olech	KBU 1a-2126/980/66	<i>[Signature]</i>

STAROSTWO W PIASECZNYM
 Powiatowy Ośrodek Dokumentacji Geodezyjno-Kartograficznej
 Składowa 138
 w Piasecznym

W obszarze oznaczonym...
 potwierdzone w terenie...
 zasadowej. Dokumenty...
 i zaawidencjonowane...
 niniejsza mapa...
 Projektowane...
 podlegają...
 jednostki...
 -5-PAZ. 2006
 mgr inż. Elżbieta Krzyżanowska

STAROSTWO POWIATOWE w PIASECZNE
Wydział Architektoniczno-Budowlany
ul. Chylickowska 14
05-500 Piaseczno
tel. 022-766-75-03

PRZEKRÓJ NORMALNY

1:50

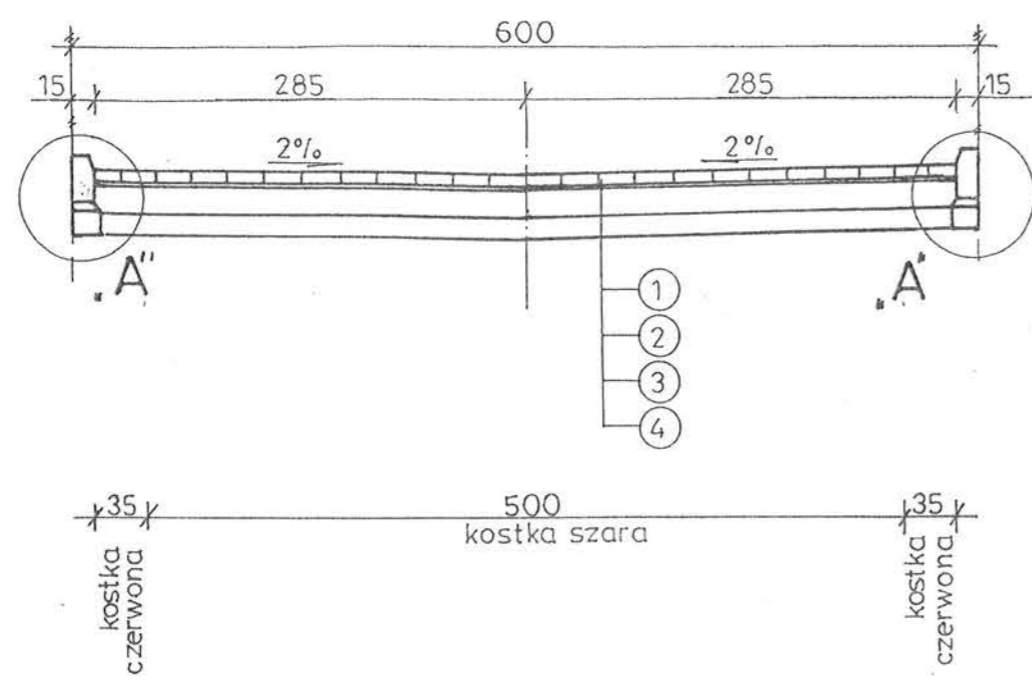

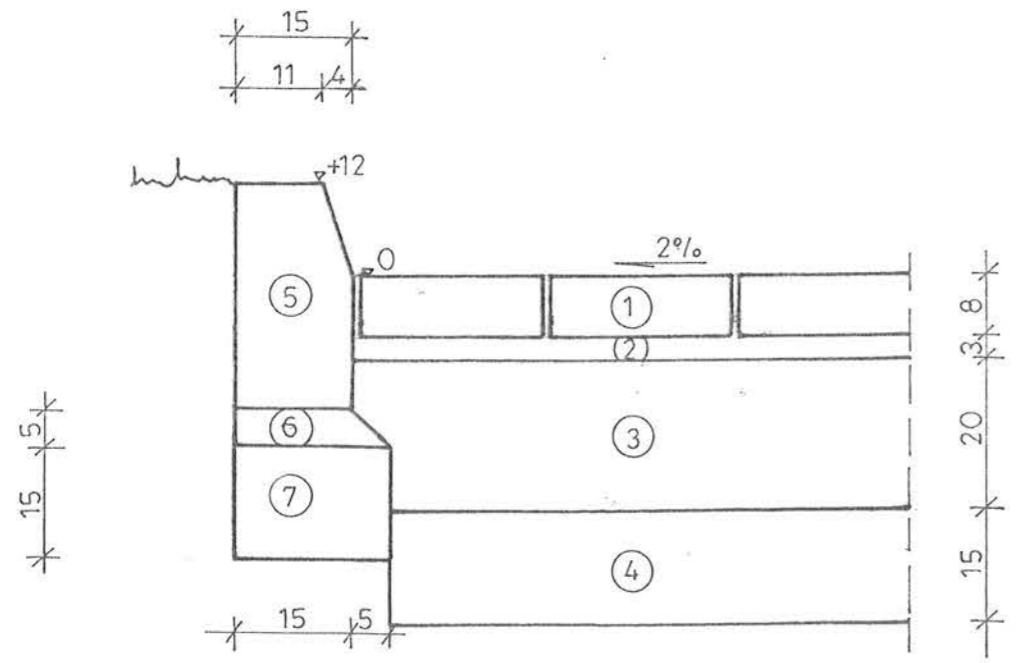

Szczegół „A”

1:10

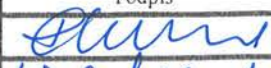

OZNACZENIA

1. Nawierzchnia z kostki betonowej grub. 8 cm
2. Podsypka piaskowa grub. 3 cm
3. Podbudowa z kruszywa łamanego stabilizowanego mechanicznie grub. 20 cm
4. Warstwa odsączająca grub. 15 cm
5. Krawężnik betonowy uliczny 15 x 30 x 100 cm
6. Podsypka cementowo-piaskowa 1:4 grub. 5 cm
7. Ława z oporem z betonu kl. B-10

 USŁUGI PROJEKTOWE	USŁUGI PROJEKTOWE Piotr Wilczewski ul. Łukowska 4 m 58 04-113 Warszawa	Stadium Proj. budowlano- wykonawczy	Branża Drogowa	Załącznik 4.4
		Nazwa obiektu PROJEKT BUDOWY UL. FAMILIJNEJ (CIĄG PIESZO-JEZDNY) ŁAZY, GM. LESZNOWOLA		
Nazwa rysunku PRZEKROJE NORMALNE I SZCZEGÓŁY KONSTRUKCYJNE				Data 08.2006
	Imię i nazwisko	Nr uprawnień	Podpis	
Projektował	techn. Piotr Wilczewski	St-165/87		
Sprawdził	mgr inż. Wacław Olech	KBU 1a - 2126/980/66		

STAROSTWO POWIATOWE w PIASECZNE
Wydział Architektoniczno-Budowlany
ul. Chylickowska 14
06-500 Piaseczno
tel. 022-756-75-03

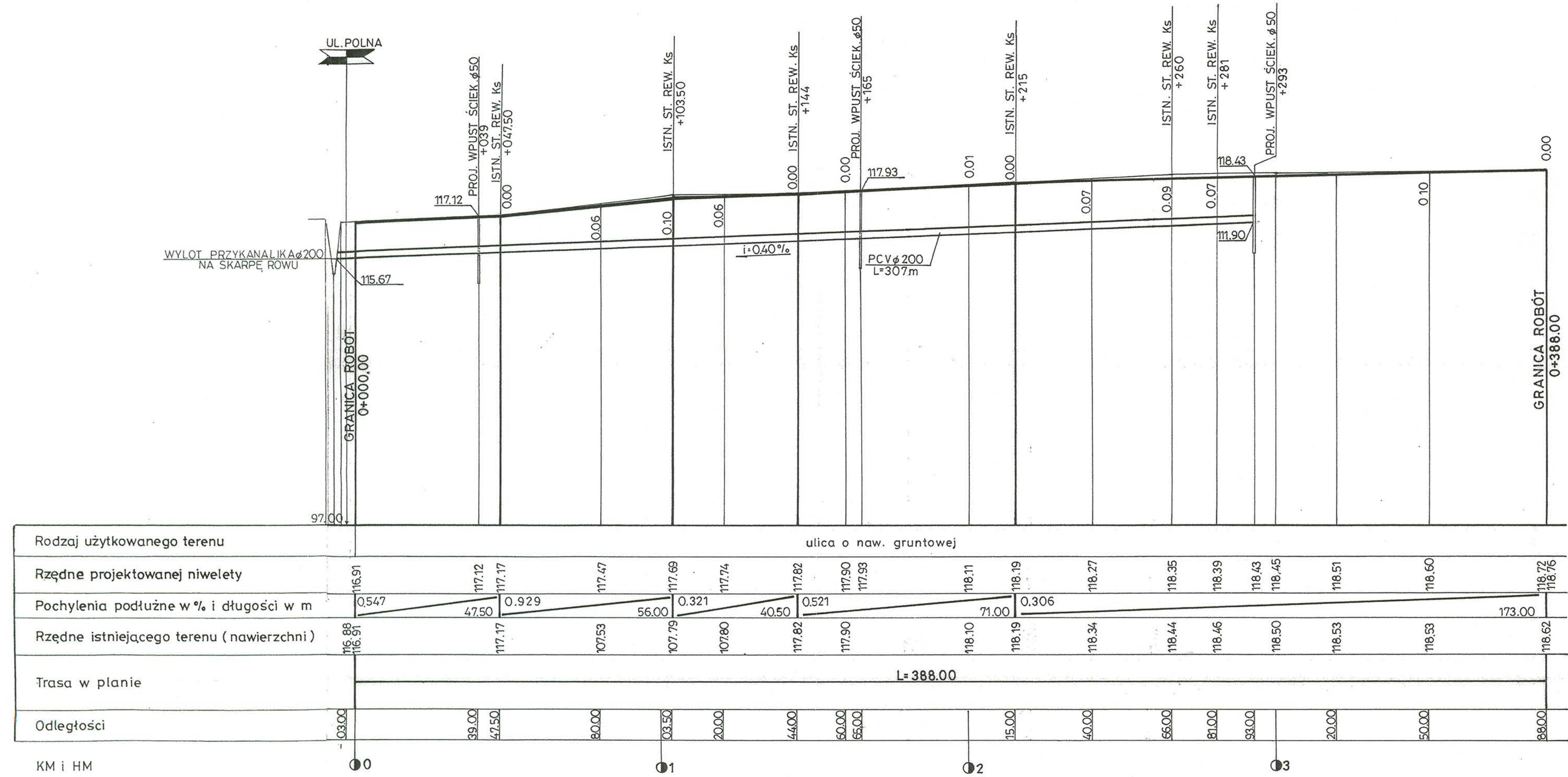

 USŁUGI PROJEKTOWE Piotr Wilczewski ul. Łukowska 4 m 58 04-113 Warszawa	Stadium Proj. budowlano- wykonawczy	Branża Drogowa	Załącznik 4.5
	Nazwa obiektu PROJEKT BUDOWY UL. FAMILIJNEJ (CIĄG PIESZO-JEZDNY) ŁĄZY, GM. LESZNOWOLA		Skala 1:100/1000
Nazwa rysunku PRZEKRÓJ PODŁUŻNY			Data 08.2006
Projektował	Imię i nazwisko techn. Piotr Wilczewski	Nr uprawnień St-165/87	Podpis 
Sprawdził	mgr inż. Wacław Olech	KBU 1a-2126/980/66	

RZĘDNE PROJ.
RZĘDNE ISTN.
ODLEGŁOŚCI

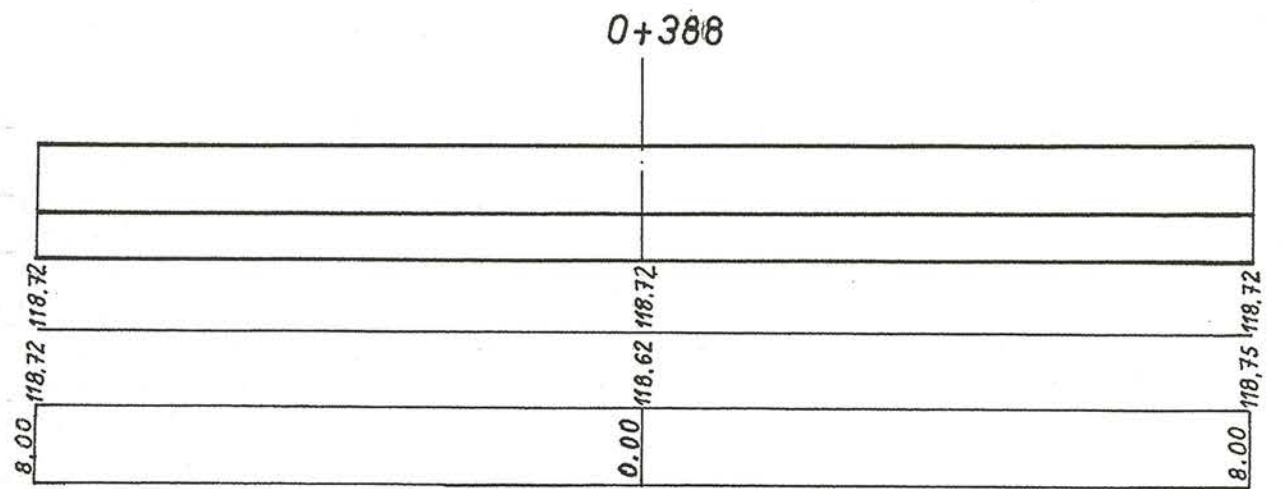
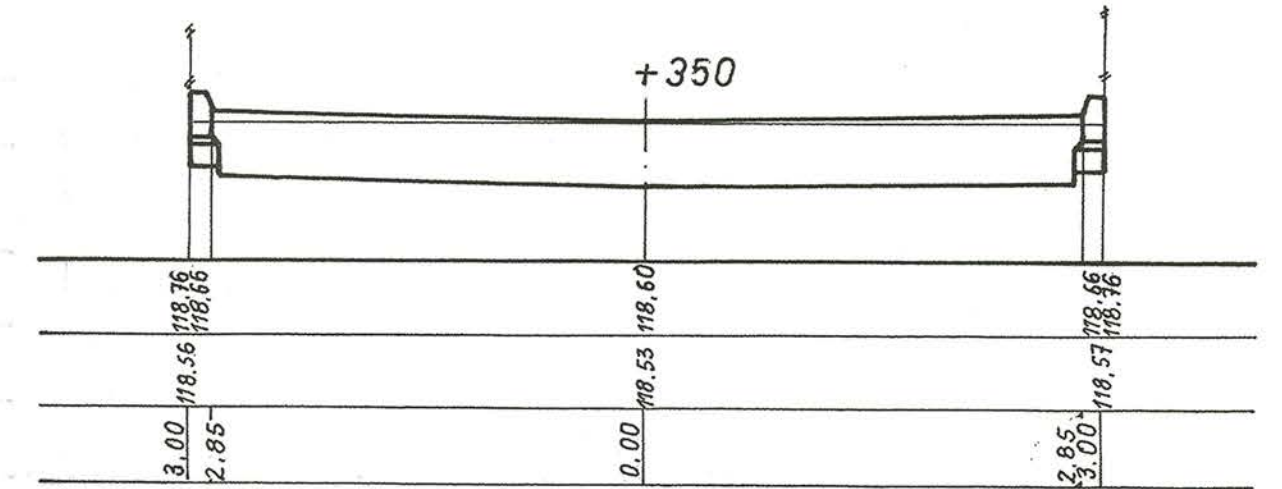
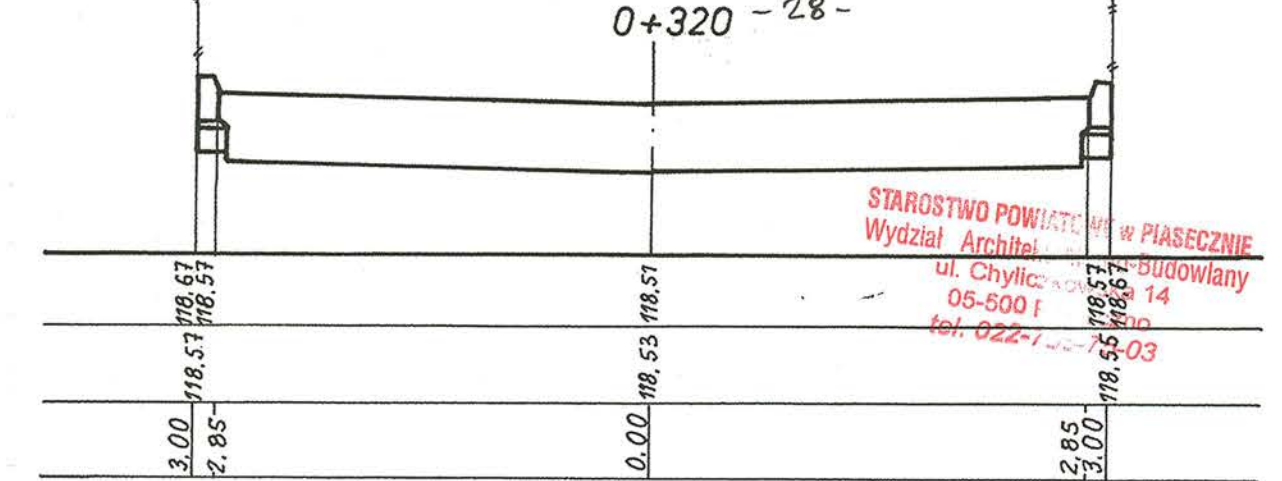
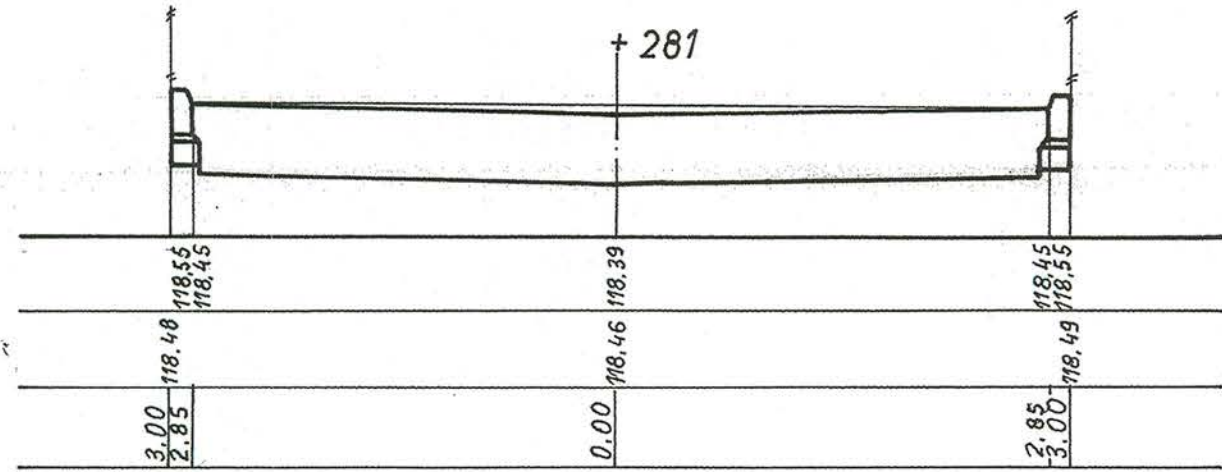
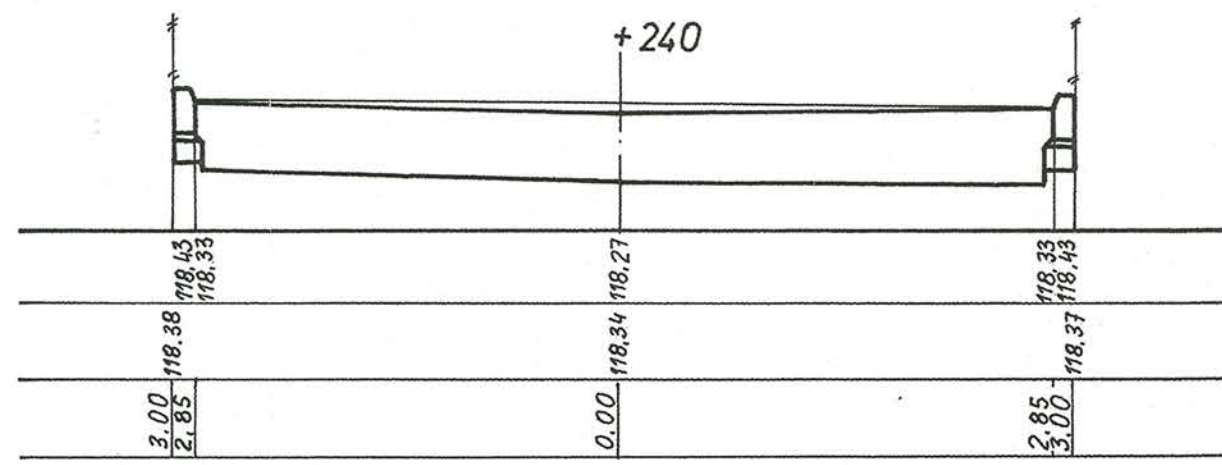
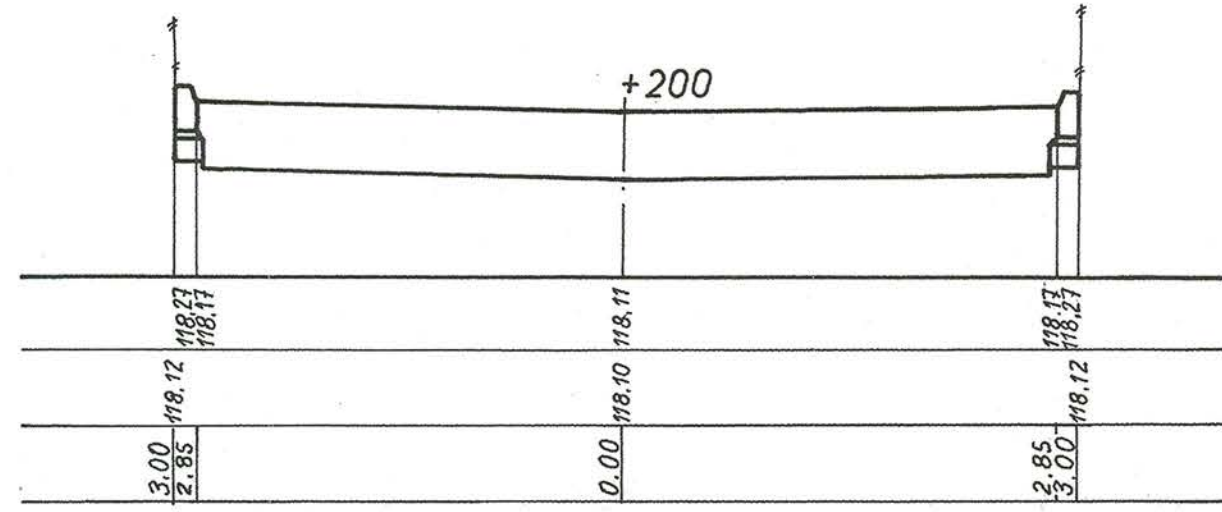
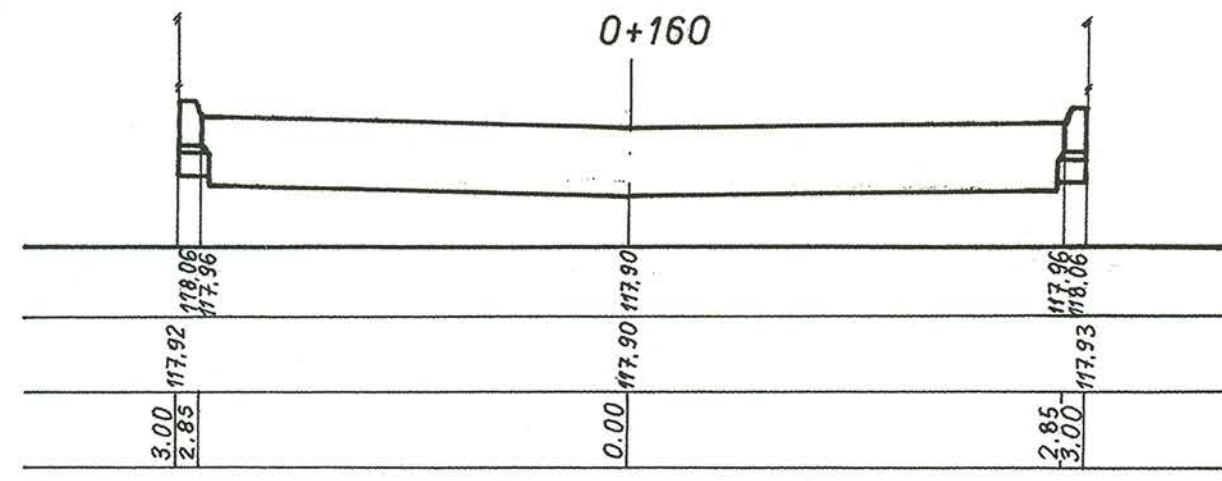
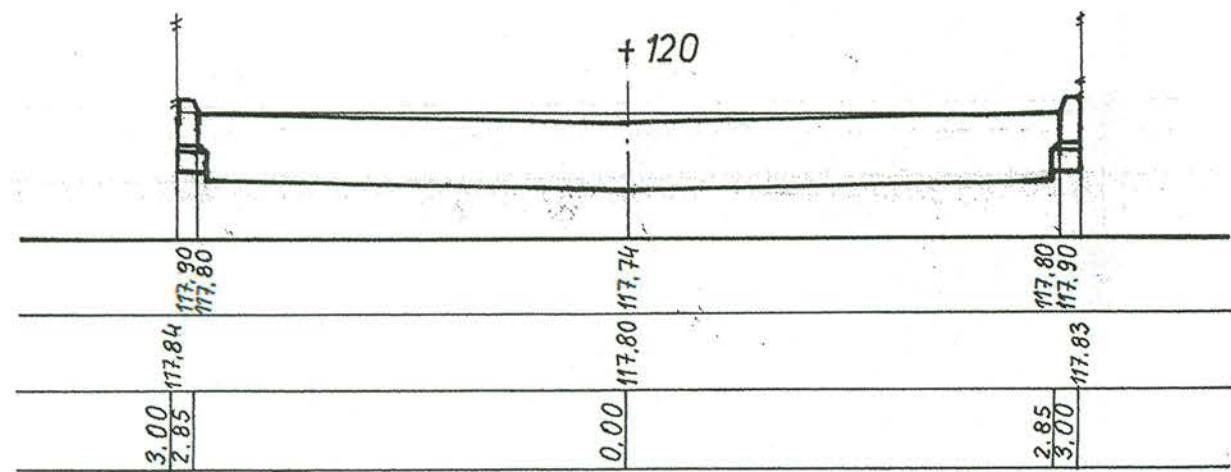
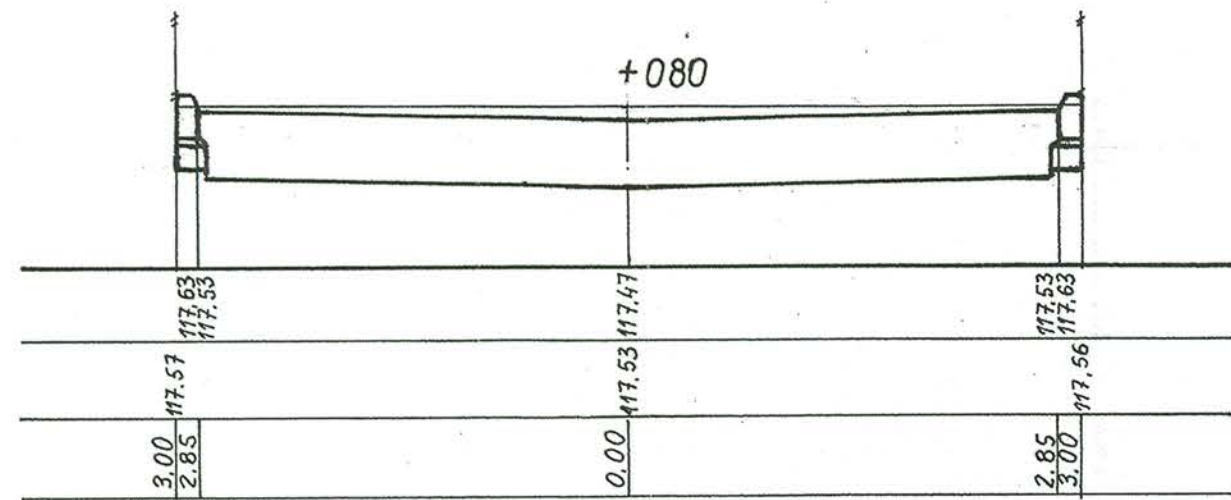
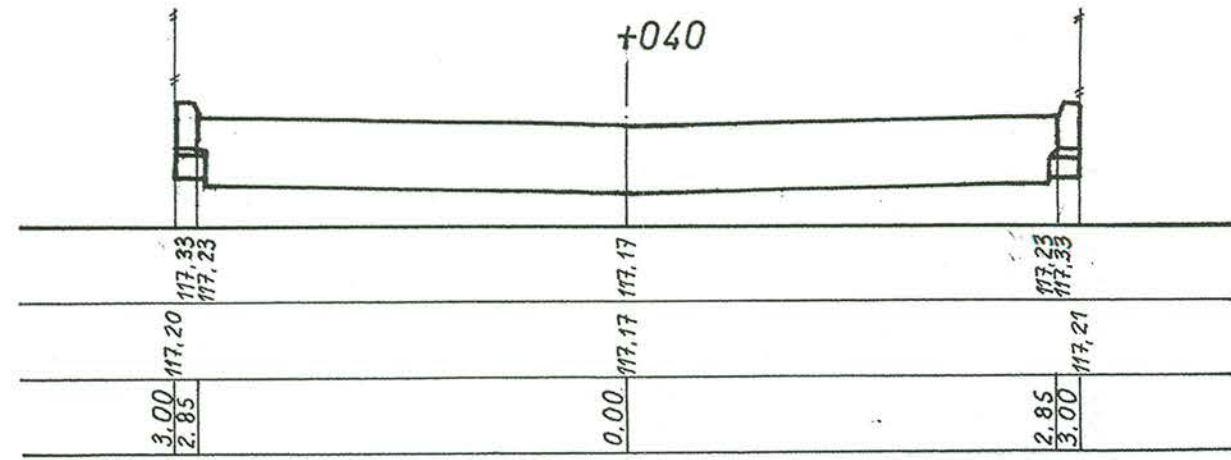
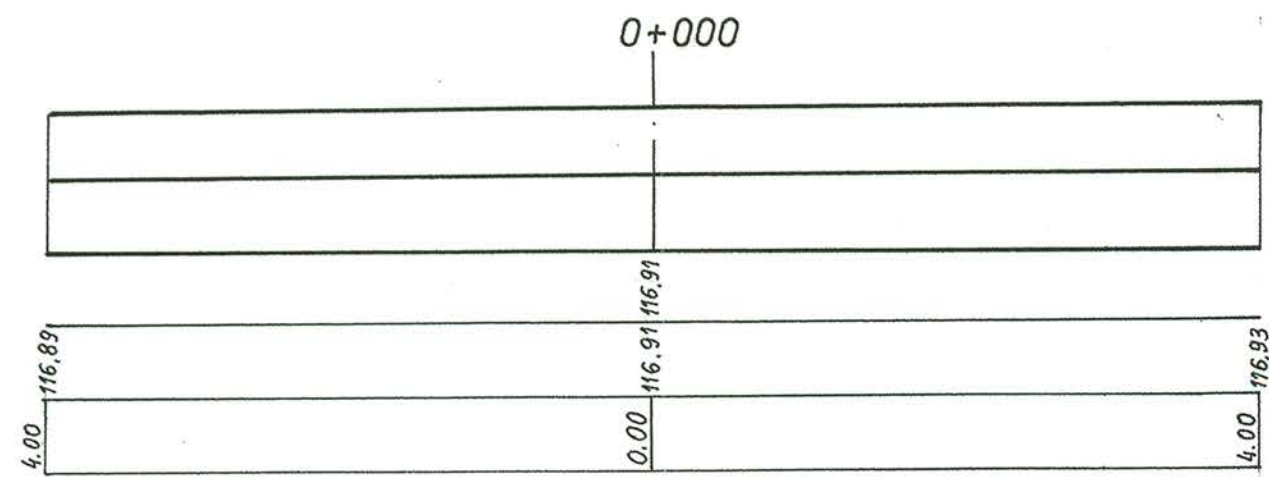

STAROSTWO POWIATOWE w PIASECZNYM
Wydział Architektury i Budownictwa
ul. Chylińska 14
05-500 I
tel. 022-711-1000

 USŁUGI PROJEKTOWE	USŁUGI PROJEKTOWE Piotr Wilczewski ul. Łukowska 4 m 58 04-113 Warszawa	Stadium Proj. budowlano- wykonawczy	Branża Drogowa	Załącznik 4.6
		Nazwa obiektu PROJEKT BUDOWY UL. FAMILIJNEJ (CIĄG PIESZO-JEZDNY) ŁAZY, GM. LESZNOWOLA		
Nazwa rysunku PRZEKROJE POPRZECZNE				Data 08.2006
Projektował	Imię i nazwisko techn. Piotr Wilczewski	Nr uprawnień St-165/87	Podpis <i>Piotr Wilczewski</i>	
Sprawił	mgr inż. Wacław Olech	KBU 1a-2126/980/66	<i>Wacław Olech</i>	

STAROSTWO POWIATOWE
Piaseczno, ul. Chyliczowska 14
05-500 Piaseczno

ZATWIERDZENIE
Km 5422 / 129 / 06
Ważne 12 miesięcy

Zatwierdzam do realizacji projekt stałej organizacji ruchu
w zakresie:

1. rozmieszczenia znaków
2. znaków pionowych odbłaskowych
3. znaków poziomych
4. wygrodzeń

Piaseczno dn. 08.09.06

Podpis: J. Dąbek
WICESTAROSTA

NACZELNIK
Wydziału Komunikacji i Transportu

mgr Andrzej Korwaciak



	USŁUGI PROJEKTOWE Piotr Wilczewski ul. Łukowska 4 m 58 04-113 Warszawa	Stadium Proj. budowlano- wykonawczy	Branża Drogowa	Załącznik 4.7
	Nazwa obiektu PROJEKT BUDOWY UL. FAMILIJNEJ (CIĄG PIESZO-JEZDNY) ŁAZY, GM. LESZNOWOLA			
Nazwa rysunku PROJEKT STAŁEJ ORGANIZACJI RUCHU				Data 08.2006
Projektował	Imię i nazwisko techn. Piotr Wilczewski	Nr uprawnień St-165/87	Podpis <i>Piotr Wilczewski</i>	
Sprawdził	mgr inż. Waclaw Olech	KBU 1a - 2126/980/66	<i>W. Olech</i>	

**MAZOWIECKI URZĄD WOJEWÓDZKI
WYDZIAŁ ZARZĄDZANIA KRYZYSOWEGO**

Plac Bankowy 3/5, 00-950 Warszawa
tel. 0-22-620-14-83; 0-22-695-64-81; fax 0-22-695-64-84
e-mail:kryzys@mazowsze.uw.gov.pl

STAROSTWO POWIATOWE w PIASECZNYM
Wydział Architektoniczno-Budowlany
ul. Chylickowska 14
05-500 Piaseczno
tel. 022-756-75-03

Warszawa, dnia 05.02.2007r.

WZK.II 5243-1/019/07

**Pan
Piotr Wilczewski
Usługi Projektowe
ul. Łukowska 4 m. 58
04-113 Warszawa**

Na podstawie art. 5, ust. 1, pkt 6 ustawy z dnia 07.07.1994r, "Prawo budowlane" /tekst jednolity Dz. U. 03.207.2016 z późniejszymi zmianami/, uprzejmie informuję, że do „Projektu budowlanego ulicy Familijnej /ciąg pieszo-jezdny/ w Łazach, gm. Lesznowola”, przysłanego za pismem przewodnim jw. z dnia 31.01.2007r., **nie wnoszę uwag pod względem wymagań obrony cywilnej.**

Jednocześnie informuję, że powyższa opinia nie zwalnia uczestników procesu inwestycyjnego ze stosowania przepisów określających warunki bezpieczeństwa ludzi i budowli.

DYREKTOR
Wydziału Zarządzania Kryzysowego
Zena Sobajko



Do wiadomości: Starosta Powiatu Piaseczyńskiego